

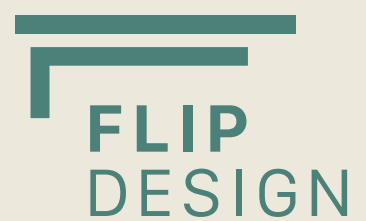

L'art de sublimer
la matière.

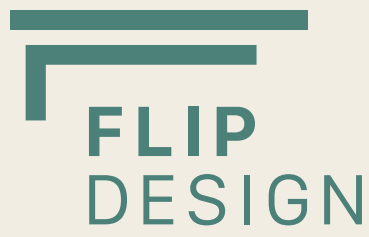



Plans lamellé-collé

Plans lamellé-collé	6
Chiffrer un plan en lamellé-collé	7
Nos essences	8
Nos chants et tarifs	10
Assemblages et configurations	12
Ponts avec jambages porteurs	14
Découpes techniques	16
Crédences et dossierets	19

Plans épaissis et double face

Plans épaissis et double face lamellé-collé	22
Chiffrer un plan épaissi ou double face	23
Nos essences	24
Type de plans et plateaux	25
Tarifs par essences et épaisseurs	26
Assemblages et configurations	28
Découpes techniques	30
Crédences et dossierets	33
Plans épais mobiles	34

Plans Vintage

Collection plans Vintage	38
Comment chiffrer un plan Vintage	39
Tarifs par essences et épaisseurs	40
> Chêne Vintage	40
> Hêtre Vintage	41
> Pin de caroline Vintage	41
> Frêne olivier Vintage	42
> Iroko Vintage	43
> Noyer Vintage	43
Nos chants	44
Assemblages et configurations	46
Découpes techniques	48
Crédences et dossierets	49

Agencement et mobilier

Tables	52
Tabourets	53
Claustras	54
Marches d'escalier et tablettes de fenêtre	55
Façades	56
Salles de bain	58
Billots	59
Notre engagement en économie circulaire	60
Niches lamellé-collé	62
Niches Vintage	90

Options et accessoires

Plans de travail spéciaux	108
Mises en forme	110
Mises en forme spéciales	112
Piètements bois	114
Piètements métal	116
Fixations invisibles	119
Finitions : vernis, huiles et teintés	120
Produits d'entretien et de mise en œuvre	122

Commande, transport et garantie	123
Notre histoire, notre atelier	124
Conditions générales de vente	126

Les tarifs qui apparaissent sur les pages suivantes sont exprimés en points.

Pour connaître la valeur du point, veuillez contacter notre commercial en charge de votre secteur ou nous appeler directement au : 05 63 33 13 39.





Plans lamellé-collé

Le bois lamellé-collé

- Le lamellé-collé associé par collage et aboutage de lamelles de bois permet de constituer des **panneaux de grandes dimensions d'une stabilité plus importante** qu'un procédé traditionnel.
- Ce type de fabrication permet de **réduire le volume de chutes** et de ce fait d'optimiser la ressource des bois de forêt cultivées.
- La plupart des essences sont **fabriquées avec des largeurs de lames fixes** de 40 mm, elles peuvent néanmoins être demandées en lames étroites de 20 mm sur commande.
- La succession de lamelles induit a une **nuance de couleur plus ou moins marquée** suivant les essences, qui révèle tout le charme et la complexité du bois massif.
- La lamellé-collé est **réservé à un usage intérieur**, aussi bien en cuisine, salle de bain, plan table ou en agencement.
- Disponible en différentes épaisseurs, il pourra **s'adapter à tous les styles d'aménagements** et vous permettre de laisser libre court à votre imagination.



Plan lamellé-collé noyer européen





Comment chiffrer un plan lamellé-collé ?

- 1 Choisir une essence de bois (pages 8,9).

- 2 Sélectionner l'épaisseur en fonction de votre projet.

- 3 Calculer les m² de chaque plan afin de définir leurs coûts (page 10).

- 4 Ajouter les renforts indispensables à partir d'une largeur de 800 mm (page 10).

- 5 Appliquer une mise en forme si besoin (pages 108 à 113).

- 6 Rapporter les différents assemblages nécessaires (pages 12 à 14).

- 7 Désigner le type de chants (pages 10,11) :
 - > chants simples inclus dans le tarif au m² (page 10) ;
 - > chants complexes tarif au mètre linéaire (page 11).

- 8 Définir vos découpes techniques et accessoires (pages 16 à 18).

- 9 Choisir une finition (page 120).

- 10 Ajouter la participation aux frais de port et emballages (page 123).

- 11 Appliquer votre taux de remise.

Les tarifs qui apparaissent sur les pages suivantes sont exprimés en points. Pour connaître la valeur du point, veuillez contacter notre commercial en charge de votre secteur ou nous appeler directement au 05 63 33 13 39.



Nos essences

Hévéa



Utilisé pour produire le latex, c'est dans un second temps qu'il est utilisé pour la fabrication. Ce bois présente une couleur claire, blanc-jaune. De densité moyenne, il devient une essence idéale pour la fabrication de meubles et équipements de la maison.

Hêtre



Apprécié pour sa dureté, il est d'un excellent rapport qualité-prix. Blanc à brun très pâle, il devient rosé s'il est étuvé. Son fil est droit à un peu ondulé, le grain est fin.

Frêne



Le frêne est une essence réputée pour sa solidité et sa souplesse. De couleur blanc à jaune nacré. Il est classé dans les bois mi-durs, son grain est assez grossier.

Baubuche



Sa constitution en couches successives de placage hêtre perpendiculaires à la surface lui donne une esthétique sans équivalent et offre une résistance élevée.

Chêne



Il est très résistant et durable. C'est un bois de tradition. De couleur marron clair avec des tendances au jaune paille. Son veinage est caractéristique avec un fil droit, un grain grossier. Traité à l'huile blanche il prend l'aspect d'un bois lavé.

Érable



Son grain est très fin et son veinage régulier. De teinte crème à brun très pâle, à reflets nacrés, il prend des nuances ambrées avec le temps.

Iroko



Essence d'origine africaine connue également sous le nom de « Chêne Africain ». De couleur brun-jaune, l'Iroko est très résistant aux chocs et aux agents atmosphériques.

Bambou



Bien que le bambou ne soit pas un bois mais une graminée, cela ne l'empêche pas d'avoir des qualités remarquables. Sa croissance très rapide, environ 6 ans pour être à maturité, lui procure une qualité écologique incroyable.

Cerisier



Le cerisier est recherché pour son élégance et sa finesse. De couleur brun-rose à rose, souvent veiné de verdâtre, il devient cuivré avec le temps. Son fil est droit parfois moiré et de texture très fine.

Sapelli



Sa magnifique coloration le fait appeler acajou d'Afrique. Il vieillit naturellement dans les bruns-rouges profonds. Son grain est fin à moyen, sa maille fine et rubanée. Il peut être utilisé dans une ambiance humide avec une finition huilée car il est naturellement gras.

Noyer européen



Le noyer européen passe du gris au jaune avec des veines sombres. Son fil ondule et il est du plus bel effet en lamellé-collé. C'est un bois de prestige.

Teck



De couleur brun verdâtre avec des veinures noires marquées, ce bois devient havane doré à la lumière. Imprégné d'oléorésine, il est naturellement résistant à l'eau. Donnez-lui la préférence dans les lieux humides. **Flip Design** n'emploie que du teck de plantation.

Noyer américain



Proche cousin du noyer européen, c'est le « noyer noir ». Sa teinte est sombre, brune à violacée. Il joue les exotiques bien qu'originaire d'Amérique du nord.

Les chants simples

Types de chant (RÉFS)	Épaisseurs				Exemples
	19 mm	26 mm	32 mm	42 mm	
Vif (CV) 					
Droit adouci (CD) 					
Chanfreiné (CC) 					

Essences	Points au m ² et références par épaisseurs			
	19 mm	26 mm	32 mm	42 mm
Hévéa	441 (HEV22)	.	528 (HEV33)	569 (HEV40)
Hêtre	448 (H19)	546 (H26)	600 (H32)	683 (H42)
Frêne	512 (F19)	641 (F26)	691 (F32)	758 (F42)
Érable	509 (E19)	630 (E26)	696 (E32)	808 (E42)
Baubuche	527 (BB20)	.	675 (BB35)	726 (BB45)
Chêne	537 (C19)	677 (C26)	758 (C32)	893 (C42)
Iroko	555 (I19)	693 (I26)	794 (I32)	935 (I42)
Cerisier	533 (M19)	674 (M26)	749 (M32)	874 (M42)
Sapelli	521 (S19)	653 (S26)	727 (S32)	847 (S42)
Bambou	732 (B20)	.	946 (B30)	1026 (B40)
Noyer EU	612 (N19)	785 (N26)	881 (N32)	1036 (N42)
Teck	680 (T19)	889 (T26)	1011 (T32)	1213 (T42)
Noyer US	800 (A19)	1079 (A26)	1250 (A32)	1532 (A42)

Renfort métal incrusté (obligatoire à partir de 800 mm de largeur).





















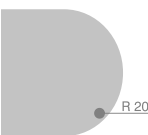



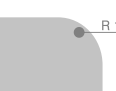
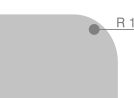



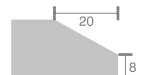
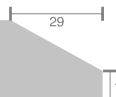
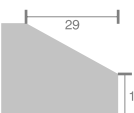
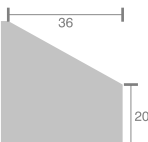



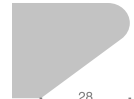
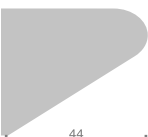

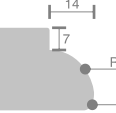
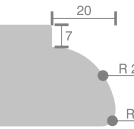
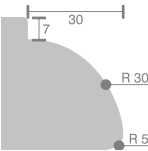

Compter 1 renfort tous les 600 mm de longueur : **90** l'unité (RENF). Hors bambou et baubuche.

Longueur maximale des plans en une seule partie 3995 mm.

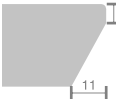
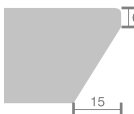
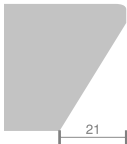
Longueur maximale des plans en Baubuche 3590 mm.

Longueur maximale des plans en Bambou 2440 mm (possible en longueur 3045 mm avec une plus value : épaisseur 20 mm + 22 %, épaisseur 30 et 40 mm + 16 %).

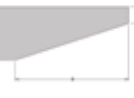
Les chants complexes

Types de chant (RÉFS)	Épaisseurs				Exemples
	19 mm	26 mm	32 mm	42 mm	
Boudin (CHANT BOU) 					
Demi rond (CHANT DR) 					
Quart de rond (CHANT QR) 					
Biseau (CHANT BISE) 					
Fuyant (CHANT FUY) 					
Bec de corbin (CHANT BEC) 					
À trente (CHANT 30) 					
Hélice (CHANT HELI) 					

Points par mètre linéaire

Boudin, Demi rond, Quart de rond, Biseau, Fuyant, Bec de corbin, À trente, Hélice

52

Pour vos commandes, tenez compte pour vos croquis des débords de plateau selon les différents types de chants, privilégiez l'assemblage des plans à l'onglet.

Assemblages et configurations

- Pour les assemblages d'onglet ou à 135°, **Flip Design** fait se suivre les lames, avec un **effet esthétique très agréable**, témoignant du soin apporté à la fabrication.
- Le matériau lamellé, avec ses lamelles de bois nervurées, vous permet de **jouer avec l'orientation du bois** et de donner ainsi du style à vos agencements.

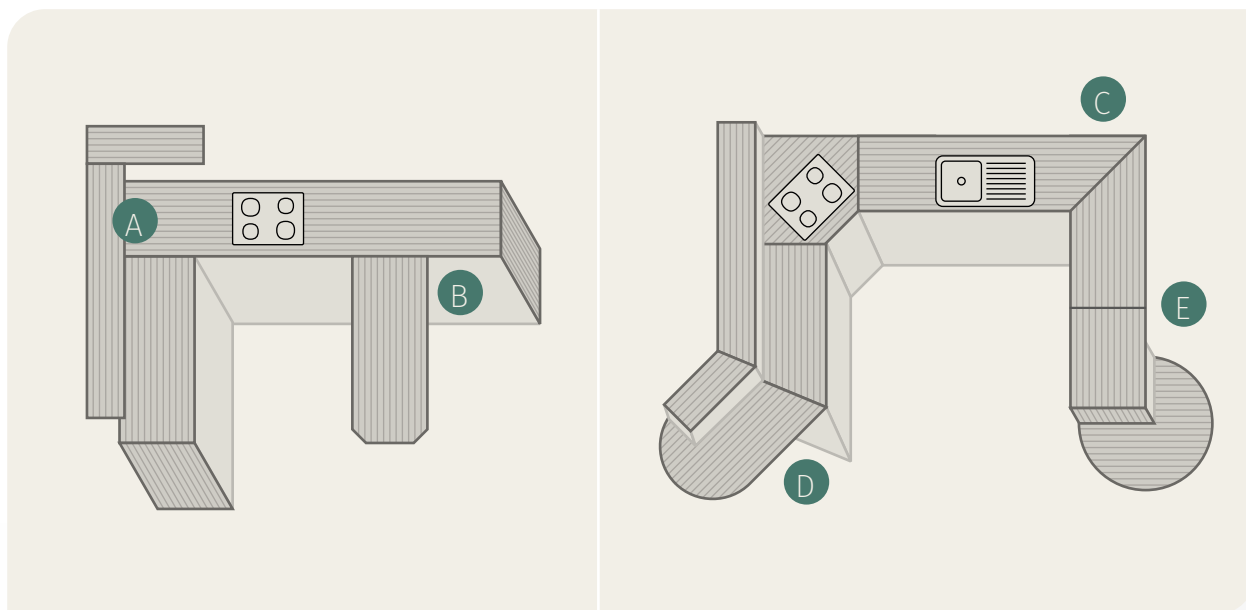

Lamellé-collé chêne



Les assemblages comprennent l'usinage des deux pièces à assembler ainsi que la fourniture des vis de serrage et des accessoires.

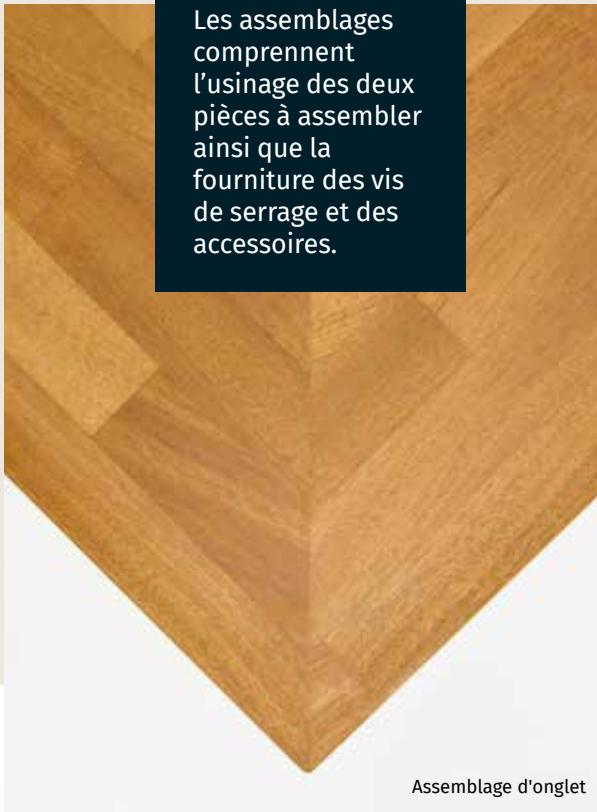

Assemblage d'onglet



Assemblage d'angle droit



Assemblage d'onglet vertical

Assemblages	Chants simples	Réfs	Points	Chants complexes	Réfs	Points
<p>A</p> <p>Assemblage d'angle droit</p>		ASSA1	58 l'unité		ASSA2	98 l'unité
<p>B</p> <p>Assemblage en T</p>		ASSB1	58 l'unité		ASSB2	137 l'unité
<p>C</p> <p>Assemblage d'onglet</p>		ASSC1	79 l'unité		ASSC1	79 l'unité
<p>D</p> <p>Assemblage fausse coupe</p>		ASSD1	79 l'unité		ASSD1	79 l'unité
<p>E</p> <p>Assemblage bout à bout</p>		ASSE1	58 l'unité		ASSE1	58 l'unité

Ponts avec jambages porteurs

- Pour assurer une bonne rigidité, l'épaisseur choisie a de l'importance. **Plus l'épaisseur est importante, meilleure sera la rigidité.**
- Plus le jambage est haut, plus le risque de déformation est important. Il faut donc **prévoir une traverse centrale pour aussi assurer la rigidification** de l'ensemble et éviter la flèche du plateau en cas de portée importante.

La dimension de celle-ci sera d'une largeur de 150 mm, d'une épaisseur de 32 mm et de la longueur entre jambage. Pour la tarification se reporter aux pages 10 et 11, en fonction de l'essence prévoir un assemblage pour traverse.

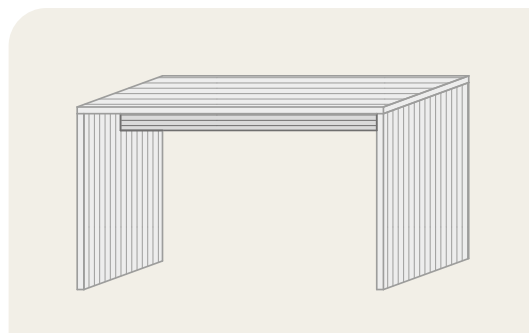

ASSEMBLAGE POUR TRAVERSE	
AVT	98 l'unité

Types d'assemblages et vérins	Références	Points
<p>ASSEMBLAGE EN ONGLET VERTICAL</p> <p>Si vous avez choisi un chant particulier, l'assemblage d'onglet permet le suivi de la moulure pour une esthétique parfaite.</p> <p>Plateau et jambage doivent être de la même épaisseur.</p> <p>L'assemblage est visible coté intérieur du jambage et peut être dissimulé par un cache.</p>		<p>AOV</p> <p>137 l'unité</p>
<p>ASSEMBLAGE VERTICAL BUTANT</p> <p>Le plateau peut déborder du jambage ou être affleurant.</p> <p>Plateau et jambage peuvent être d'épaisseurs différentes.</p> <p>Si le plateau est mouluré, prévoyez un retrait suffisant en fonction de la moulure du plateau.</p> <p>L'assemblage est visible coté intérieur du jambage et peut être dissimulé par un cache.</p> <p>Reportez vous à la page 10 « chants ».</p>		<p>AVB</p> <p>58 l'unité</p>
<p>LES VÉRINS DE RÉGLAGE</p> <p>Assurent une meilleure stabilité, gomment les inégalités du sol.</p> <p>Protègent les jambages de l'humidité.</p> <p>Permettent le réglage de hauteur en place.</p>	<p>Vérins simple - course 1 cm</p>	<p>VREG</p> <p>49 l'unité</p>



Plan lamellé-collé zébrano

Les accessoires de fixation sont compris dans ces tarifs. Les retombées ou jambages sont tarifés comme les plans, au m², en fonction de l'essence, de l'épaisseur et du travail des chants.



Plan lamellé-collé érable

Découpes techniques éviers

— Pour les découpes techniques « éviers » nous vous recommandons de **prévoir un espacement minimum** :

- > de **80 mm** entre bacs ou bordures de plan lorsque les coupes d'encastrement sont perpendiculaires aux lamelles du bois ;
- > de **50 mm** lorsque les coupes d'encastrement sont parallèles aux lamelles du bois.

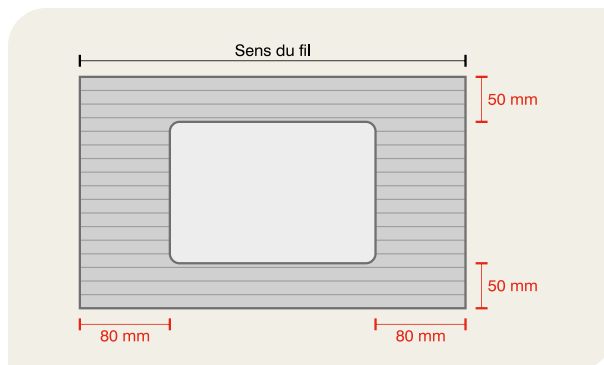

Types de découpes techniques	Références	Points
<p>SUR PLAN Le rebord de la vasque repose sur le plan.</p>		<p>DECVAR 98 l'unité</p>
<p>SOUS PLAN La vasque est fixée sous le plan.</p>		<p>DECVSP 220 l'unité</p>
<p>SOUS PLAN PARTIEL La vasque est encastrée dans l'épaisseur du plan. Ce type d'encastrement rend la présence de la cuve très discrète.</p>		<p>DECVSP 269 l'unité</p>
<p>À FLEUR Le rebord de la vasque est à fleur du plan de travail.</p>		<p>DECVAF 172 l'unité</p>



Cuve sur plan

Flip Design garde en mémoire beaucoup de références de vasques ou de cuves conçues pour ce type d'intégration et réalise ce travail sur simple indication des références.

Dans certains cas toutefois, la fourniture d'un gabarit ou l'envoi de la vasque peut s'avérer nécessaire.

Chêne lamellé collé, évier sous plan rainure égouttoir

Types de découpes techniques	Références	Points
<p>ÉGOUTTOIRS DANS LA MASSE DU PLATEAU Les rainures en pente douce permettent à l'eau de s'écouler. Nous préconisons de réaliser les égouttoirs rainurés dans le Teck ou le Sapelli, bois imputrescibles. Dans les autres essences, les plateaux devront impérativement être vernis.</p>	RAINEV	220 l'unité
<p>ENCASTREMENT DE TIMBRE D'OFFICE Le chant suit le contour de l'évier.</p>	DECTOF	118 l'unité
<p>PERÇAGE POUR ROBINETTERIE</p>	DECROB	24 l'unité
<p>DÉFONÇAGE POUR ENCASTREMENT</p>	DEF	148 l'unité
<p>DÉFONÇAGE POUR INCRUSTATION Pièce de remplissage non fournie.</p>	DEF	148 l'unité
<p>DÉFONÇAGE POUR SPOT (maximum de 200 mm) Défonçage pour encastrement de spot (non fourni). Perçage de câble d'une profondeur maximum de 200 mm.</p>	DEFSP	31 l'unité
<p>DÉFONÇAGE POUR SPOT (supérieur à 200 mm) Défonçage pour encastrement de spot (non fourni). Perçage pour sortie de câble d'une profondeur supérieur à 200 mm.</p>	DEFSP2	94 l'unité



Encastrement cuisson simple

Découpes techniques cuisson

- Pour les découpes techniques « cuisson » nous vous recommandons de **prévoir un espacement minimum** :
 - > de **150 mm** entre découpes en cas d'encastresments multiples ou bordure de plan lorsque les coupes d'encastrement sont perpendiculaires aux lamelles du bois ;
 - > de **50 mm** lorsque les coupes d'encastrement sont parallèles aux lamelles du bois.
- Précisez sur vos plans ou sur vos gabarits les dimensions d'encastrement en vous référant aux dimensions prévues par le fabricant, et leur axe de positionnement.

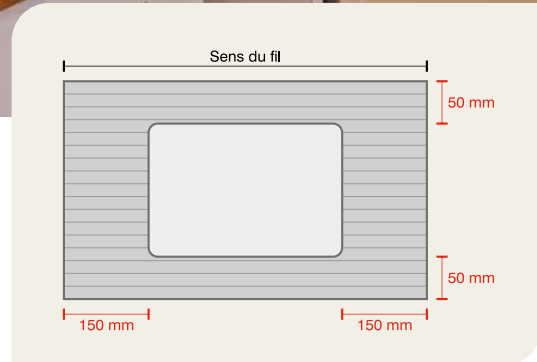

Types de découpes techniques	Références	Points
<p>ENCASTREMENT CUISSON SIMPLE</p> <p>Le rebord de la plaque de cuisson repose sur le plan.</p>	DECPC	98 l'unité
<p>ENCASTREMENT CUISSON À FLEUR</p> <p>Le rebord de la plaque est encastrée dans le plan.</p>	DECPCF	172 l'unité
<p>ENCASTREMENT BARRE INOX</p> <p>Si le bois massif résiste à la chaleur, il n'aime pas les expositions prolongées.</p> <p>Les finitions sont, quant à elles, sensibles à la chaleur.</p> <p>L'encastrement d'éléments tels que barres inox ou plaques de granit protégera efficacement les plans bois tout en y ajoutant une touche très esthétique.</p>		DECIN 191 l'unité

Crédences et dossierets

CRÉDENCE

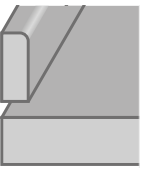
	Essences	Hévéa (HEV22C1)	Hêtre (H19C1)	Érable (E19C1)	Frêne (F19C1)	Sapelli (S19C1)	Baubuche (BB20C1)	Cerisier (M19C1)	Chêne (C19C1)	Iroko (I19C1)	Noyer EU (N19C1)	Teck (T19C1)	Bambou (B20C1)	Noyer US (A19C1)
	Pts /m ²	441	448	509	512	521	527	533	537	555	612	680	732	800

Épaisseur 19 mm - Longueur maximum : 3995 mm.

Pour les grandes surfaces, prévoir et prévenir les retraits et déformations par une pose adaptée.

Des rainures en sous face seront faites pour stabiliser quand cela sera nécessaire.

DOSSERET À POSER

	Essences	Hévéa (HEV22DAP)	Hêtre (H19DAP)	Érable (E19DAP)	Frêne (F19DAP)	Baubuche (BB20DAP)	Sapelli (S19DAP)	Cerisier (M19DAP)	Chêne (C19DAP)	Iroko (I19DAP)	Noyer EU (N19DAP)	Teck (T19DAP)	Bambou (B20DAP)	Noyer US (A19DAP)
	Pts /ml	45	45	51	52	53	53	54	54	56	62	68	74	80

Épaisseur : 19 mm - Longueur maximum : 3995 mm.

Hauteur jusqu'à 100 mm (par défaut 60 mm), au-delà de 100 mm voir crédences.

DOSSERET INTÉGRÉ

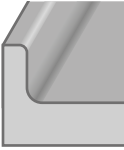
	Essences	Hévéa (HEV**)	Hêtre (H**)	Érable (E**)	Frêne (F**)	Sapelli (S**)	Cerisier (M**)	Chêne (C**)	Iroko (I**)	Noyer EU (N**)	Teck (T**)	Noyer US (A**)
		Pts /ml	92	92	95	96	96	97	97	98	101	104
Dossieret intégré 50 mm (**50DAG)		103	104	108	108	109	110	110	112	116	121	130
Dossieret intégré 75 mm (**75DAG)		114	115	121	121	122	123	124	126	131	138	150
Dossieret intégré 100 mm (**100DAG)												

Étanchéité parfaite entre le plan et le mur. Assemblage des plans à l'onglets uniquement.

Épaisseur 19 mm. Hauteurs standards : 50, 75 et 100 mm au-dessus du plan. Au-delà nous consulter.

Attention : les assemblages droits ne permettent pas de réaliser de dossierets à gorge.

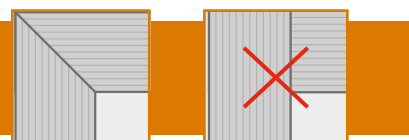



FLIP



Plans épaissis ou double face

Plans épaissis ou double face lamellé-collé

- Le lamellé-collé associé par collage et aboutage de lamelle de bois permet de constituer des **panneaux de grandes dimensions d'une stabilité plus importante** qu'un procédé traditionnel.
- La plupart des essences sont **fabriquées avec des largeurs de lames fixes** de 40 mm, elles peuvent néanmoins être demandées en lames étroites de 20 mm sur commande.
- La succession de lamelle induit a une **nuance de couleur plus ou moins marquée** suivant les essences qui révèle tout le charme et la complexité du bois massif.
- La lamellé-collé est **réservé à un usage intérieur**, aussi bien en cuisine, salle de bain, plan table ou en agencement.



Plan épaissi lamellé-collé chêne



Un plateau de bois épais joue les contrastes et apporte une présence forte et élégante dans un agencement par son bel effet de matière.

Plan double face lamellé-collé teck



Comment chiffrer un plan épaissi ou double face en lamellé-collé ?

- 1 Choisir une essence de bois (page 24).

- 2 Sélectionner l'épaisseur en fonction de votre projet.

- 3 Calculer les m² de chaque plan afin de définir leurs coûts (pages 26, 27) :
 - > plan épaissi 64 mm ou plan et jambage double face 64 mm ;
 - > plan épaissi 52, 78, 104 mm ou plan et jambage double face 52, 78, 104 mm ;
 - > plan et jambage double face 57, 76, 95 mm.

- 4 Appliquer une mise en forme si besoin (pages 108 à 113).

- 5 Désigner le type de chants :
 - > chants simples uniquement (page 10).

- 6 Calculer les ml de chants vus pour définir votre retombée (pages 26, 27) :
 - > retombée plan épaissi 64 mm ;
 - > retombée plan et jambage double face 64 mm ;
 - > retombée plan épaissi 52, 78, 104 mm ;
 - > retombée plan et jambage double face 52, 78, 104 mm ;
 - > retombée plan et jambage double face 57, 76, 95 mm.

- 7 Rapporter les différents assemblages nécessaires (pages 28, 29).

- 8 Définir vos découpes techniques et accessoires (pages 30 à 33).

- 9 Choisir une finition (page 120).

- 10 Ajouter la participation aux frais de port et emballages (page 123).

- 11 Appliquer votre taux de remise.

Les tarifs qui apparaissent sur les pages suivantes sont exprimés en points. Pour connaître la valeur du point, veuillez contacter notre commercial en charge de votre secteur ou nous appeler directement au 05 63 33 13 39.

Nos essences

Hévéa



Cerisier



Hêtre



Sapelli



Frêne



Noyer européen



Chêne



Teck



Érable



Noyer américain



Iroko



Retrouvez les **caractéristiques et spécificités de chaque essence** en pages 8 et 9 du catalogue.

Types de plans et plateaux

PLATEAUX DOUBLE FACE

Les plateaux bar épais situés haut peuvent être visibles par dessous. L'envers doit donc être soigné et donner cette belle impression de masse, tout comme les jambages.

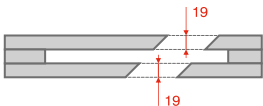
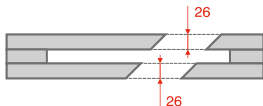

Il est aussi possible d'avoir un plateau de grande portée ne comportant qu'un ou deux points d'appui.

Épaisseurs 57, 76, 95 mm	Épaisseurs 52, 78, 104 mm
	

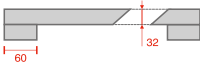

PLATEAUX ÉPAISSIS

Les plateaux sont épaissis en bordure. Cette technique permet d'obtenir des plateaux stables et d'un poids raisonnable. Elle permet aussi de pratiquer aisément des découpes de cuves sous plateaux et d'utiliser l'épaisseur libre pour des passages de câbles par exemple.

Épaisseur 64 mm	Épaisseurs 52, 78, 104 mm
	



Cette technique permet également de réaliser des plateaux aux chants très élaborés (nous consulter).

PLANS DE TRAVAIL ÉPAIS ET JAMBAGES

Ces plans permettent de donner une allure plus architecturale à la cuisine. Si vous souhaitez encadrer les meubles de la même manière, le doublage partiel est dans ce cas suffisant. Il suffit de procéder de la même manière que pour les plateaux.

Si les plinthes sont situées en retrait, signalez nous leur positionnement par rapport à l'avant du jambage ainsi que leur hauteur.

Si vous souhaitez soutenir le plateau par des jambages afin de créer une partie table, dans ce cas le jambage est visible sur ses deux faces.

Chaque proposition d'épaisseur comprend donc en complément une proposition de « jambages vus 2 faces ».



Pour bien commander, indiquez : les jambages dont les 2 faces sont visibles et la hauteur sous plateau du jambage, (prévoir cette hauteur + une épaisseur de plateau en cas d'assemblage d'onglet).

Tarifs par essences et épaisseurs

Essences	Plans épaissis en 64 mm		Plans et jambages double face en 64 mm	
	Surface du plateau au m ²	Retombée chant épaisseur 64 mm au ml	Surface du jambage au m ²	Retombée épaisseur totale 64 mm au ml
Hévéa	528 (HEV33C2)	99 (HEVR64)	1055 (HEV64C2)	57 (HEVD64)
Hêtre	600 (H32C2)	105 (HR64)	1200 (H64C2)	57 (HD64)
Érable	696 (E32C2)	112 (ER64)	1392 (E64C2)	57 (ED64)
Frêne	691 (F32C2)	112 (FR64)	1381 (F64C2)	57 (FD64)
Chêne	758 (C32C2)	117 (CR64)	1516 (C64C2)	57 (CD64)
Sapelli	727 (S32C2)	115 (SR64)	1453 (S64C2)	57 (SD64)
Cerisier	749 (M32C2)	117 (MR64)	1497 (M64C2)	57 (MD64)
Iroko	794 (I32C2)	120 (IR64)	1588 (I64C2)	57 (ID64)
Noyer EU	881 (N32C2)	127 (NR64)	1761 (N64C2)	57 (ND64)
Teck	1011 (T32C2)	138 (TR64)	2021 (T64C2)	57 (TD64)
Noyer US	1250 (A32C2)	157 (AR64)	2500 (A64C2)	57 (AD64)

Essences	Plans et jambages double face en 57, 76, 95 mm			
	Surfaces du plateau au m ²	Retombées chant épaisseur 57 mm au ml	Retombées chant épaisseur 76 mm au ml	Retombées chant épaisseur 95 mm au ml
Hêtre	895 (H38C2)	92 (HD57)	139 (HD76)	186 (HD95)
Érable	1018 (E38C2)	97 (ED57)	149 (ED76)	201 (ED95)
Frêne	1023 (F38C2)	98 (FD57)	150 (FD76)	202 (FD95)
Chêne	1073 (C38C2)	100 (CD57)	154 (CD76)	208 (CD95)
Sapelli	1042 (S38C2)	98 (SD57)	151 (SD76)	204 (SD95)
Cerisier	1066 (M38C2)	99 (MD57)	153 (MD76)	207 (MD95)
Iroko	1109 (I38C2)	101 (ID57)	157 (ID76)	212 (ID95)
Noyer EU	1223 (N38C2)	106 (ND57)	166 (ND76)	226 (ND95)
Teck	1359 (T38C2)	111 (TD57)	177 (TD76)	242 (TD95)
Noyer US	1599 (A38C2)	121 (AD57)	196 (AD76)	271 (AD95)

Essences	Plans épaissis en 52, 78, 104 mm			
	Surfaces du plateau au m ²	Retombées chant		
		Épaisseur 52 mm au ml	Épaisseur 78 mm au ml	Épaisseur 104 mm au ml
Hêtre	546 (H26C2)	100 (HR52)	155 (HR78)	210 (HR104)
Érable	630 (E26C2)	107 (ER52)	169 (ER78)	230 (ER104)
Frêne	641 (F26C2)	108 (FR52)	170 (FR78)	233 (FR104)
Sapelli	653 (S26C2)	109 (SR52)	172 (SR78)	236 (SR104)
Cerisier	674 (M26C2)	107 (MR52)	161 (MR78)	215 (MR104)
Chêne	677 (C26C2)	111 (CR52)	176 (CR78)	242 (CR104)
Iroko	693 (I26C2)	112 (IR52)	179 (IR78)	245 (IR104)
Noyer EU	785 (N26C2)	119 (NR52)	193 (NR78)	267 (NR104)
Teck	889 (T26C2)	128 (TR52)	210 (TR78)	292 (TR104)
Noyer US	1079 (A26C2)	143 (AR52)	240 (AR78)	338 (AR104)

Essences	Plans et jambages double face en 52, 78, 104 mm			
	Surfaces du jambage au m ²	Retombées épaisseur totale		
		52 mm au ml	78 mm au ml	104 mm au ml
Hêtre	1092 (H52C2)	57 (HD52)	112 (HD78)	166 (HD104)
Érable	1259 (E52C2)	57 (ED52)	118 (ED78)	180 (ED104)
Frêne	1282 (F52C2)	57 (FD52)	119 (FD78)	182 (FD104)
Sapelli	1305 (S52C2)	57 (SD52)	120 (SD78)	184 (SD104)
Cerisier	1347 (M52C2)	57 (MD52)	122 (MD78)	187 (MD104)
Chêne	1354 (C52C2)	57 (CD52)	122 (CD78)	187 (CD104)
Iroko	1385 (I52C2)	57 (ID52)	123 (ID78)	190 (ID104)
Noyer EU	1569 (N52C2)	57 (ND52)	131 (ND78)	205 (ND104)
Teck	1778 (T52C2)	57 (TD52)	139 (TD78)	221 (TD104)
Noyer US	2157 (A52C2)	57 (AD52)	154 (AD78)	252 (AD104)

Assemblages et configurations

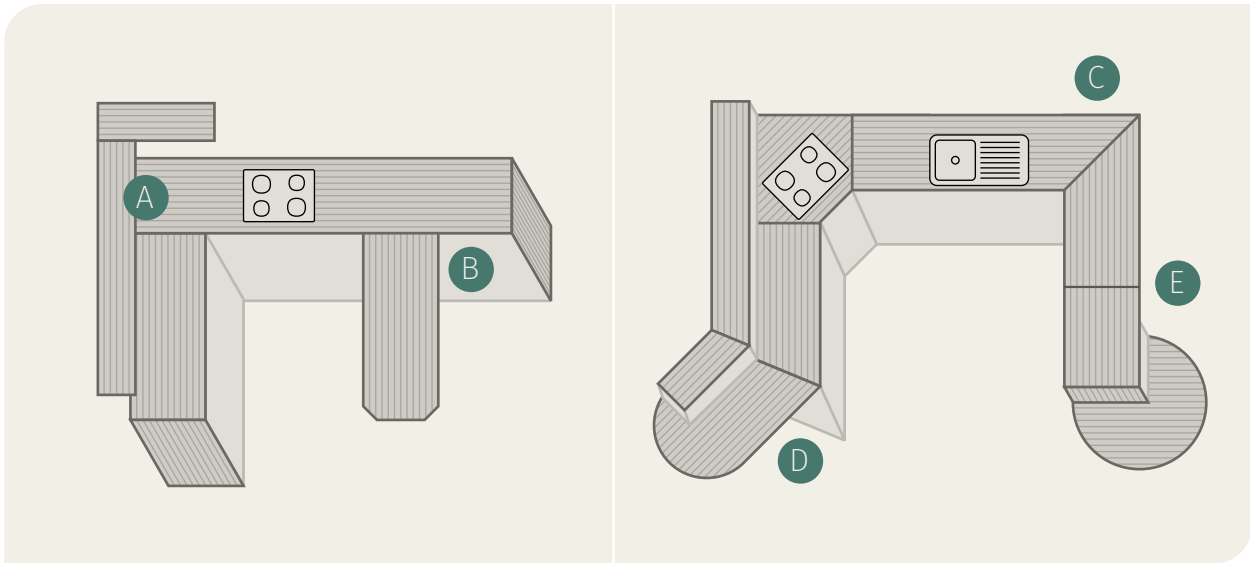

Assemblages	Plans épaissis et double face	Références	Points
<p>A</p> <p>Assemblage d'angle droit</p>		ASSA2	98 l'unité
<p>B</p> <p>Assemblage en T</p>		ASSB2	137 l'unité
<p>C</p> <p>Assemblage d'onglet</p>		ASSC2	118 l'unité
<p>D</p> <p>Assemblage fausse coupe</p>		ASSD2	118 l'unité
<p>E</p> <p>Assemblage bout à bout</p>		ASSE2	98 l'unité

Les assemblages comprennent l'usinage des deux pièces à assembler ainsi que la fourniture des vis de serrage et des accessoires.



Les assemblages sont un détail valorisant et hautement qualitatif, de plus ils sont invisibles. Plans et jambages sont ajustés à l'unité en atelier et vous sont livrés démontés afin d'en faciliter le transport et l'installation.

Types d'assemblages et vérins	Références	Points
<p>ASSEMBLAGE VERTICAL DROIT</p> <p>Permet de réaliser des plateaux et des jambages d'épaisseurs différentes.</p> <p>Laisse apparaître le bois debout en bout de plateau.</p>		<p>AVBE</p> <p>137 l'unité</p>
<p>ASSEMBLAGE VERTICAL D'ONGLET</p> <p>Permet de réaliser des plateaux et des jambages de la même épaisseur.</p> <p>Joue avec le fil du bois et le suivi des lamelles.</p>		<p>AOVE</p> <p>187 l'unité</p>
<p>LES VÉRINS DE RÉGLAGE</p> <p>Assurent une meilleure stabilité, gommant les inégalités du sol.</p> <p>Protègent les jambages de l'humidité.</p> <p>Permettent le réglage de hauteur en place.</p>	<p>Vérins simple - course 1 cm</p> 	<p>VREG</p> <p>49 la paire</p>



Découpe sous plan

Flip Design vous propose différents modes de positionnement des éviers.

Découpes techniques éviers

— Pour les découpes techniques « éviers » nous vous recommandons de **prévoir un espacement minimum** :

- > de **80 mm** entre bacs ou bordures de plan lorsque les coupes d'encastrement sont perpendiculaires aux lamelles du bois ;
- > de **50 mm** lorsque les coupes d'encastrement sont parallèles aux lamelles du bois.

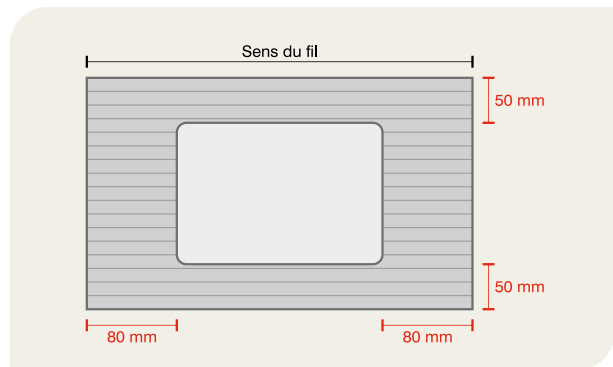

Types de découpes techniques	Références	Points
<p>SUR PLAN Le rebord de la vasque repose sur le plan.</p>		<p>DECVAR 98 l'unité</p>
<p>SOUS PLAN La vasque est fixée sous le plan.</p>		<p>DECVSP 220 l'unité</p>
<p>SOUS PLAN PARTIEL La vasque est encastrée dans l'épaisseur du plan. Ce type d'encastrement rend la présence de la cuve très discrète.</p>		<p>DECVSPP 266 l'unité</p>
<p>À FLEUR Le rebord de la vasque est à fleur du plan de travail.</p>		<p>DECVAF 172 l'unité</p>

Types de découpes techniques	Références	Points
<p>ÉGOUTTOIRS DANS LA MASSE DU PLATEAU Les rainures en pente douce permettent à l'eau de s'écouler. Nous préconisons de réaliser les égouttoirs rainurés dans le Teck ou le Sapelli, bois imputrescibles. Dans les autres essences, les plateaux devront impérativement être vernis.</p>	RAINEV	220 l'unité
<p>ENCASTREMENT DE TIMBRE D'OFFICE Le chant suit le contour de l'évier.</p>	DECTOF	118 l'unité
<p>PERÇAGE POUR ROBINETTERIE</p>	DECROB	24 l'unité
<p>DÉFONÇAGE POUR ENCASTREMENT</p>	DEF	148 l'unité
<p>DÉFONÇAGE POUR INCRUSTATION Pièce de remplissage non fournie.</p>	DEF	148 l'unité
<p>DÉFONÇAGE POUR PRISE ENCASTRÉE</p>	DEFPR	24 l'unité
<p>DÉFONÇAGE POUR SPOT (perçage sortie de câble inférieure à 200 mm) Défonçage pour encastrement de spot (non fourni). Perçage de câble d'une profondeur maximum de 200 mm.</p>	DEFSP	31 l'unité
<p>DÉFONÇAGE POUR SPOT (perçage sortie de câble supérieure à 200 mm) Défonçage pour encastrement de spot (non fourni). Perçage pour sortie de câble d'une profondeur supérieur à 200 mm.</p>	DEFSP2	94 l'unité

Découpes techniques cuisson

- Pour les découpes techniques « cuisson » nous vous recommandons de **prévoir un espacement minimum** :
 - > de **150 mm** entre découpes en cas d'encastements multiples ou bordure de plan lorsque les coupes d'encastrement sont perpendiculaires aux lamelles du bois ;
 - > de **50 mm** lorsque les coupes d'encastrement sont parallèles aux lamelles du bois.
- Précisez sur vos plans ou sur vos gabarits les dimensions d'encastrement en vous référant aux dimensions prévues par le fabriquant, et leur axe de positionnement.

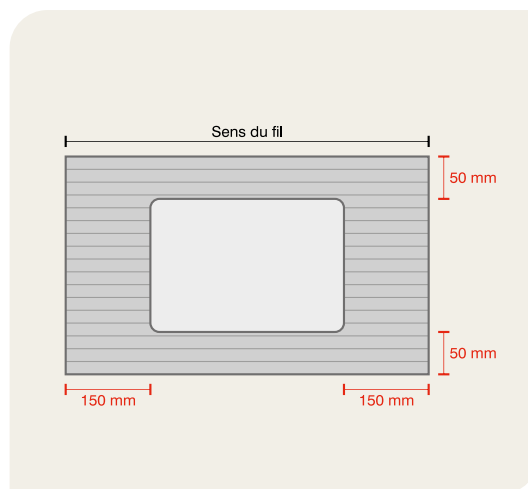

Types de découpes techniques	Références	Points
<p>ENCASTREMENT CUISSON SIMPLE</p> <p>Le rebord de la plaque de cuisson repose sur le plan.</p>	DECPC	98 l'unité
<p>ENCASTREMENT CUISSON À FLEUR</p> <p>Le rebord de la plaque est encastrée dans le plan.</p>	DECPCF	172 l'unité
<p>ENCASTREMENT BARRE INOX</p> <p>Si le bois massif résiste à la chaleur, il n'aime pas les expositions prolongées. Les finitions sont, quant à elles, sensibles à la chaleur.</p> <p>L'encastrement d'éléments tels que barres inox ou plaques de granit protégera efficacement les plans bois tout en y ajoutant une touche très esthétique.</p>		DECIN 191 l'unité

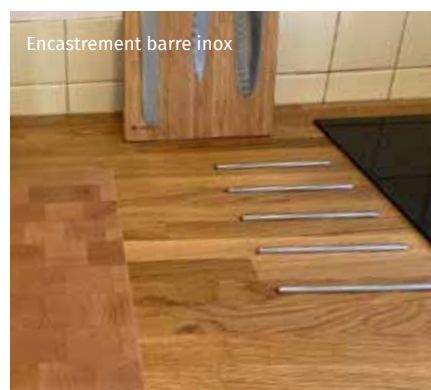

Crédences et dossierets

CRÉDENCE

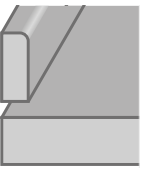
	Essences	Hévéa (HEV22C1)	Hêtre (H19C1)	Érable (E19C1)	Frêne (F19C1)	Sapelli (S19C1)	Baubuche (BB20C1)	Cerisier (M19C1)	Chêne (C19C1)	Iroko (I19C1)	Noyer EU (N19C1)	Teck (T19C1)	Bambou (B20C1)	Noyer US (A19C1)
	Pts /m ²	441	448	509	512	521	527	533	537	555	612	680	732	800

Épaisseur 19 mm - Longueur maximum : 3995 mm.

Pour les grandes surfaces, prévoir et prévenir les retraits et déformations par une pose adaptée.

Des rainures en sous face seront faites pour stabiliser quand cela sera nécessaire.

DOSSERET À POSER

	Essences	Hévéa (HEV22DAP)	Hêtre (H19DAP)	Érable (E19DAP)	Frêne (F19DAP)	Baubuche (BB20DAP)	Sapelli (S19DAP)	Cerisier (M19DAP)	Chêne (C19DAP)	Iroko (I19DAP)	Noyer EU (N19DAP)	Teck (T19DAP)	Bambou (B20DAP)	Noyer US (A19DAP)
	Pts /m ²	45	45	51	52	53	53	54	54	56	62	68	74	80

Épaisseur : 19 mm - Longueur maximum : 3995 mm.

Hauteur jusqu'à 100 mm (par défaut 60 mm), au-delà de 100 mm voir crédences.

DOSSERET INTÉGRÉ

	Essences	Hévéa (HEV**)	Hêtre (H**)	Érable (E**)	Frêne (F**)	Sapelli (S**)	Cerisier (M**)	Chêne (C**)	Iroko (I**)	Noyer EU (N**)	Teck (T**)	Noyer US (A**)
		Pts /ml	92	92	95	96	96	97	97	98	101	104
Dossieret intégré 50 mm (**50DAG)		103	104	108	108	109	110	110	112	116	121	130
Dossieret intégré 75 mm (**75DAG)		114	115	121	121	122	123	124	126	131	138	150
Dossieret intégré 100 mm (**100DAG)												

Étanchéité parfaite entre le plan et le mur. Assemblage des plans à l'onglets uniquement.

Épaisseur 19 mm. Hauteurs standards : 50, 75 et 100 mm au-dessus du plan. Au-delà nous consulter.

Attention : les assemblages droits ne permettent pas de réaliser de dossierets à gorge.

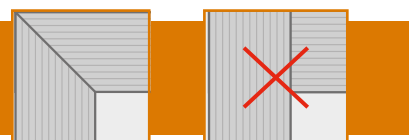

Plans épais mobiles

- **Aucun perçage** n'est nécessaire.
- Un axe guide le déplacement et la rotation du plateau. Il est maintenu par ventouse, permettant ainsi d'ajuster ou de **modifier la configuration souhaitée sans traces définitives**. L'installation est simplifiée.
- Ce système peut être **utilisé sur la plupart des matériaux lisses**.
Si la surface est irrégulière, contactez nous pour une solution plus classique.
- Des **roulettes invisibles**, incrustées dans l'épaisseur du jambage assurent le déplacement.
Un **système de blocage élégant et pratique**, actionné du bout du pied, maintient la table à la position souhaitée.

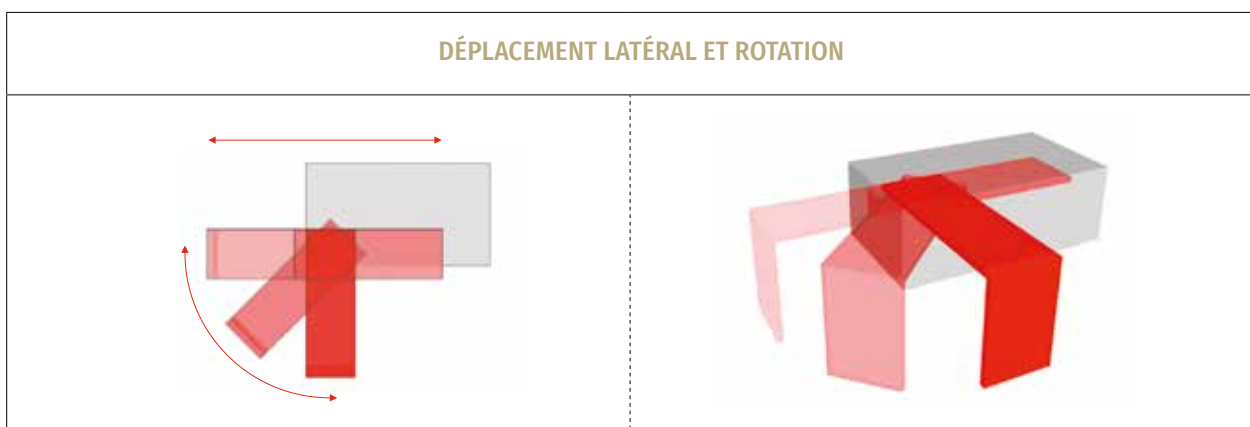
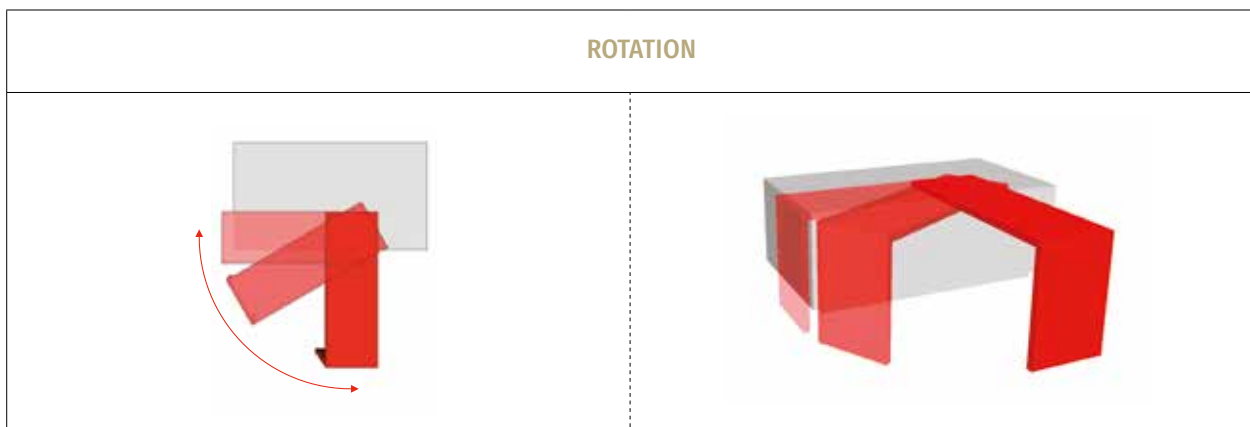
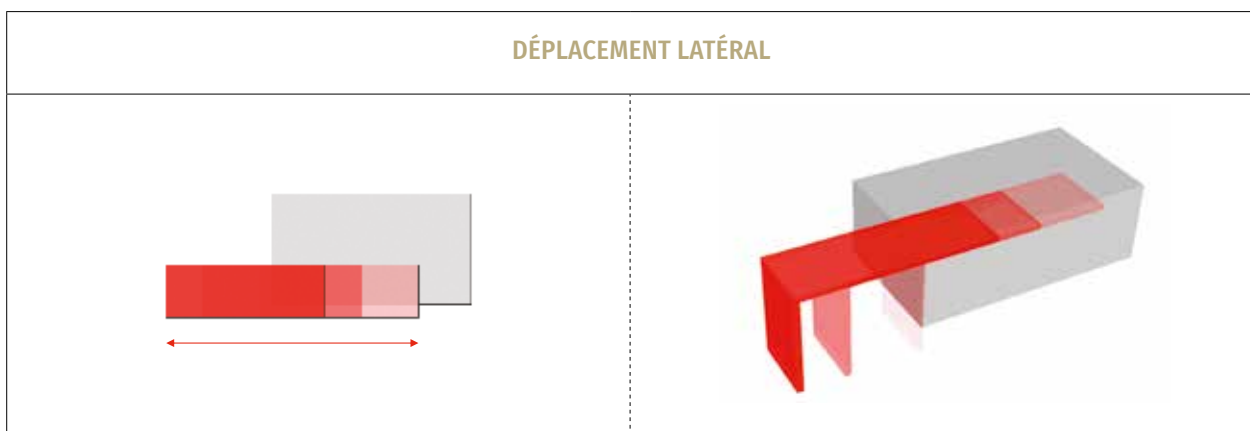



L'épaisseur minimum du plateau et du jambage est de 57 mm.

Pour déplacer facilement son plateau de table, pour utiliser au mieux l'espace disponible, Flip Design a mis au point un système invisible et réversible qui vous permet de proposer ce type d'agencement : le plateau coulisse sur un axe et pivote sans difficulté, à votre gré.

— Pour calculer votre prix, additionnez :

- > le prix du plateau et de son jambage double face (pages 26,27) ;
- > le prix d'un dispositif de guidage et rotation ;
- > le prix d'un dispositif de blocage et de déplacement.

Dispositif de guidage Système invisible de guidage et de rotation		Dispositif de blocage Plot de blocage et roulette de déplacement	
			
Réf : VENT	294 l'unité	Réf : ROUL	177 l'unité



FF

Plans Vintage

Collection plans Vintage

- Nous avons développé cette collection pour **renouer avec les traditions**.
- Cette nouvelle gamme présente tout le **charme naturel du bois** et donne une **pièce unique** à chaque réalisation.
- Nous la travaillons en **plusieurs essences et déclinaisons** pour permettre un accord parfait avec tous les styles d'intérieur, du plus classique au plus moderne.





Comment chiffrer un plan Vintage ?

- 1 Choisir une essence de bois (pages 40 à 43).

- 2 Sélectionner l'épaisseur en fonction de votre projet.

- 3 Calculer les m² de chaque plan afin de définir leurs coûts (pages 40 à 43).

- 4 Ajouter les renforts indispensables à partir d'une largeur de 450 mm (page 43).

- 5 Appliquer une mise en forme si besoin (pages 108 à 113).

- 6 Désigner le type de chants (pages 44, 45) :
 - > chants simples inclus dans le tarif au m² ;
 - > chants complexes tarif au ml de chants.

- 7 Rapporter les différents assemblages nécessaires (pages 46 à 47).

- 8 Définir vos découpes techniques et accessoires (pages 48 à 49).





- 9 Choisir une finition (page 120).

- 10 Ajouter la participation aux frais de port et emballages (page 123).

- 11 Appliquer votre taux de remise.

Les tarifs qui apparaissent sur les pages suivantes sont exprimés en points. Pour connaître la valeur du point, veuillez contacter notre commercial en charge de votre secteur ou nous appeler directement au 05 63 33 13 39.

Chêne Vintage tarifs

Types de Chêne vintage	Épaisseur 22 mm	Épaisseur 32 mm	Épaisseur 42 mm	Épaisseur 65 mm
<p>Chêne 1^{er} choix Présence possible de petits nœuds bouchés.</p> 	<p>818 / m² (CM22)</p>	<p>988 / m² (CM32)</p>	<p>1077 / m² (CM42)</p>	<p>1457 / m² (CM65)</p>
<p>Chêne Nodis Bois avec noeuds non bouchés et exempt de gerces.</p> 	<p>706 / m² (CN22)</p>	<p>837 / m² (CN32)</p>	<p>894 / m² (CN42)</p>	<p>1286 / m² (CN65)</p>
<p>Chêne Industriel Bois avec noeuds et gerces bouchés au mastic élastomère noir.</p> 	<p>760 / m² (CI22)</p>	<p>895 / m² (CI32)</p>	<p>950 / m² (CI42)</p>	<p>1335 / m² (CI65)</p>
<p>Chêne Sauvage Bois avec noeuds et gerces non bouchés renforcés par feuillard en esses.</p> 	<p>•</p>	<p>837 / m² (CS32)</p>	<p>894 / m² (CS42)</p>	<p>1286 / m² (CS65)</p>

Chêne Minéral Bois avec noeuds et gerces remplis à la résine translucide.				
	•	1096 / m² (CSR32)	1150 / m² (CSR42)	1536 / m² (CSR65)

Renforts métal incrustés obligatoires à partir de 450 mm de largeur. Pour le calcul se référer au tableau page 43.
Longueur maximale 3000 mm, dimension supérieure sur demande.

Hêtre Vintage tarifs

Hêtre Nodis	Épaisseur 22 mm	Épaisseur 32 mm	Épaisseur 42 mm
Présence possible noeuds.			
	617 / m² (HN22)	750 / m² (HN32)	824 / m² (HN42)

Renforts métal incrustés obligatoires à partir de 450 mm de largeur. Pour le calcul se référer au tableau page 43.
Longueur maximale 3000 mm, dimension supérieure sur demande.

Pin Vintage tarifs

Pin de caroline Nodis	Épaisseur 22 mm	Épaisseur 32 mm	Épaisseur 42 mm	Épaisseur 52 mm
Présence possible de noeuds.				
	713 / m² (PCN22)	847 / m² (PCN32)	904 / m² (PCN42)	1041 / m² (PCN52)

Renforts métal incrustés obligatoires à partir de 450 mm de largeur. Pour le calcul se référer au tableau page 43.
Longueur maximale 3000 mm, dimension supérieure sur demande.



Collection Vintage Chêne

Frêne Olivier Vintage tarifs

Frêne olivier Nodis	Épaisseur 22 mm	Épaisseur 32 mm	Épaisseur 42 mm
Présence possible de nœuds.			
	641 / m² (FN22)	774 / m² (FN32)	816 / m² (FN42)

Renforts métal incrustés obligatoires à partir de 450 mm de largeur. Pour le calcul se référer au tableau page 43. Longueur maximale 3000 mm, dimension supérieure sur demande.

Iroko Vintage tarifs

Iroko Nodis	Épaisseur 22 mm	Épaisseur 32 mm	Épaisseur 42 mm	Épaisseur 65 mm
Présence possible de nœuds. 	733 / m² (IN22)	866 / m² (IN32)	931 / m² (IN42)	1184 / m² (IN65)

Renforts métal incrustés obligatoires à partir de 450 mm de largeur. Pour le calcul se référer au tableau en bas de page. Longueur maximale 3000 mm, dimension supérieure sur demande.

Noyer Vintage tarifs







Noyer Nodis	Épaisseur 22 mm	Épaisseur 32 mm	Épaisseur 42 mm	Épaisseur 65 mm
Présence possible de nœuds. 	861 / m² (NN22)	1116 / m² (NN32)	1393 / m² (NN42)	1741 / m² (NN65)





Renforts métal incrustés obligatoires à partir de 450 mm de largeur. Pour le calcul se référer au tableau en bas de page. Longueur maximale 2500 mm, dimension supérieure sur demande.



90 / unité (RENF)	Renforts en métal incrustés (hors 22 mm)	
Longueur du plateau	Largeur du plateau de 450 à 650 mm	Largeur du plateau supérieure à 651 mm
≤ 1500	2 unités	2 unités
de 1501 à 2000	3 unités	3 unités
de 2001 à 2500	4 unités	4 unités
> 2501	4 unités	5 unités

Les chants Vintage

Types de chants	Réfs	Schéma	Points	Dimension possible
Vif	CV		Inclus	Toutes épaisseurs
Droit adouci	CD		Inclus	Toutes épaisseurs
Chanfreiné	CC		Inclus	Toutes épaisseurs
Boudin	CHANT BOU		52 / ml	Uniquement en 32 mm
Demi rond	CHANT DR		52 / ml	32 mm / 42 mm
Quart de rond	CHANT QR		52 / ml	Toutes épaisseurs

Types de chants	Réfs	Schéma	Points	Dimension possible
Biseau	CHANT BISE		52 / ml	Toutes épaisseurs
Fuyant	CHANT FUY		52 / ml	32 mm / 42 mm
Bec de corbin	CHANT BEC		52 / ml	32 mm / 42 mm
À trente	CHANT 30		52 / ml	Toutes épaisseurs
Hélice	CHANT HELI		52 / ml	32 mm / 42 mm
Écorce noircie	CHANT ECNO	Irrégulier	52 / ml	Toutes épaisseurs
Écorce naturelle	CHANT ECNA	Irrégulier	52 / ml	Toutes épaisseurs



Chant standard

Assemblages et configurations

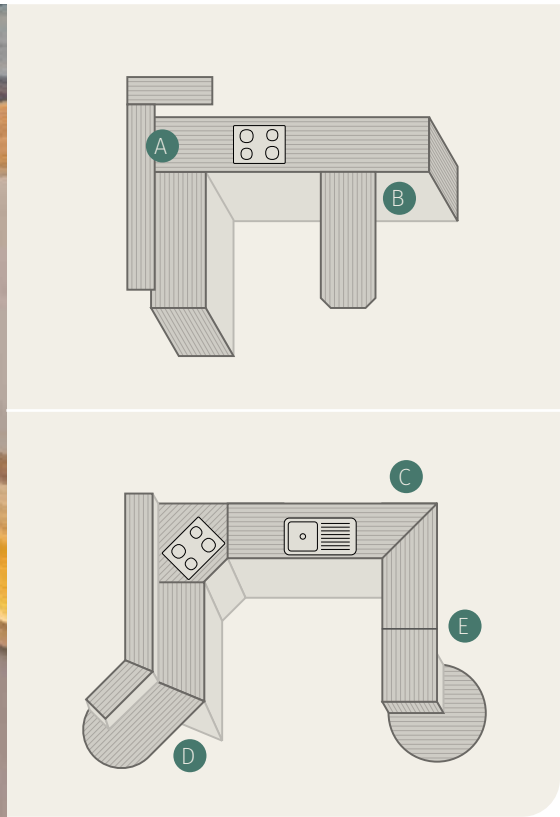

Assemblages	Plans vintages	Références	Points
<p>A</p> <p>Assemblage d'angle droit</p>		ASSA2	98 l'unité
<p>B</p> <p>Assemblage en T</p>		ASSB2	137 l'unité
<p>C</p> <p>Assemblage d'onglet</p>		ASSC2	118 l'unité
<p>D</p> <p>Assemblage fausse coupe</p>		ASSD2	118 l'unité
<p>E</p> <p>Assemblage bout à bout</p>		ASSE2	98 l'unité

Les assemblages comprennent l'usinage des deux pièces à assembler ainsi que la fourniture des vis de serrage et des accessoires.

Ponts avec jambages porteurs

- Pour assurer une bonne rigidité, l'épaisseur choisie a de l'importance. **Plus l'épaisseur est importante, meilleure sera la rigidité.**
- Plus le jambage est haut, plus le risque de déformation est important. Il faut donc **prévoir une traverse centrale pour aussi assurer la rigidification** de l'ensemble et éviter la flèche du plateau en cas de portée importante.

La dimension de celle-ci sera de largeur 15 mm, d'une épaisseur de 32 mm et de la longueur entre jambage. Pour la tarification se reporter aux pages 40-43, en fonction de l'essence prévoir un assemblage pour traverse.

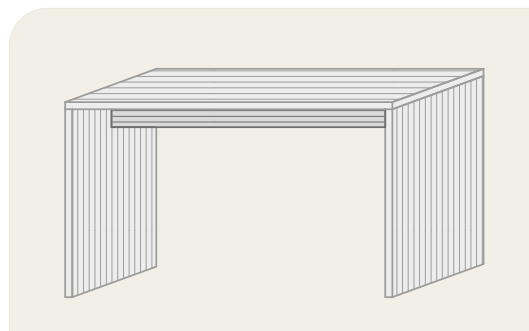

ASSEMBLAGE POUR TRAVERSE	
AVT	94 l'unité

Types d'assemblages et vérins	Références	Points
<p>ASSEMBLAGE VERTICAL BUTANT</p> <p>Le plateau peut déborder du jambage ou être affleurant.</p> <p>Plateau et jambage peuvent être d'épaisseurs différentes.</p> <p>Si le plateau est mouluré, prévoyez un retrait suffisant en fonction de la moulure du plateau.</p> <p>L'assemblage est visible coté intérieur du jambage et peut être dissimulé par un cache.</p> <p>Reportez vous à la page 45 « chants ».</p>		<p>AVBE</p> <p>137 l'unité</p>
<p>LES VÉRINS DE RÉGLAGE</p> <p>Assurent une meilleure stabilité, gomme les inégalités du sol.</p> <p>Protègent les jambages de l'humidité.</p> <p>Permettent le réglage de hauteur en place.</p>	<p>Vérins simple - course 1 cm</p>	<p>VREG</p> <p>49 la paire</p>

Découpes techniques éviers

- Pour les découpes techniques « éviers » nous vous recommandons de **prévoir un espacement minimum** :
 - > de **80 mm** entre bacs ou bordures de plan lorsque les coupes d'encastrement sont perpendiculaires aux lamelles du bois ;
 - > de **50 mm** lorsque les coupes d'encastrement sont parallèles aux lamelles du bois.

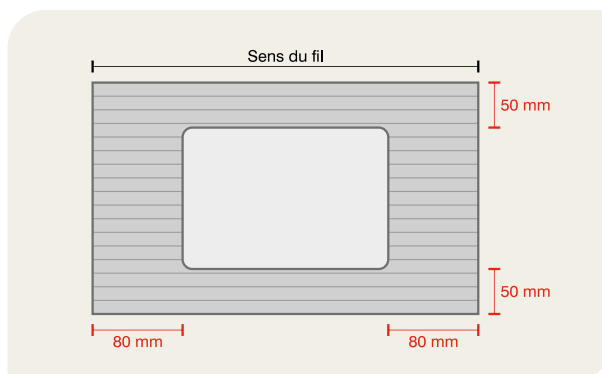

Types de découpes techniques	Références	Points
SUR PLAN Le rebord de la vasque repose sur le plan.		DECVAR 98 l'unité
SOUS PLAN La vasque est fixée sous le plan.		DECVSP 220 l'unité
SOUS PLAN PARTIEL La vasque est encastrée dans l'épaisseur du plan. Ce type d'encastrement rend la présence de la cuve très discrète.		DECVSPP 266 l'unité
À FLEUR Le rebord de la vasque est à fleur du plan de travail.		DECVAF 172 l'unité
ÉGOUTTOIRS DANS LA MASSE DU PLATEAU Les rainures en pente douce permettent à l'eau de s'écouler. Nous préconisons de réaliser les égouttoirs rainurés dans le Teck ou le Sapelli, bois imputrescibles. Dans les autres essences, les plateaux devront impérativement être vernis.		RAINEV 220 l'unité
ENCASTREMENT DE TIMBRE D'OFFICE Le chant suit le contour de l'évier.		DECTOF 118 l'unité
PERÇAGE POUR ROBINETTERIE		DECROB 24 l'unité
DÉFONÇAGE POUR ENCASTREMENT		DEF 148 l'unité
DÉFONÇAGE POUR INCRUSTATION Pièce de remplissage non fournie.		DEF 148 l'unité
DÉFONÇAGE POUR PRISE ENCASTRÉE		DEFPR 24 l'unité
DÉFONÇAGE POUR SPOT Défonçage pour encastrement de spot (non fourni). Perçage de câble d'une profondeur maximum de 180 mm.		DEFSP 31 l'unité

Découpes techniques cuisson

- Pour les découpes techniques « cuisson » nous vous recommandons de **prévoir un espacement minimum** :
 - > de **150 mm** entre découpes en cas d'encastrement multiples ou bordure de plan lorsque les coupes d'encastrement sont perpendiculaires aux lamelles du bois ;
 - > de **50 mm** lorsque les coupes d'encastrement sont parallèles aux lamelles du bois.

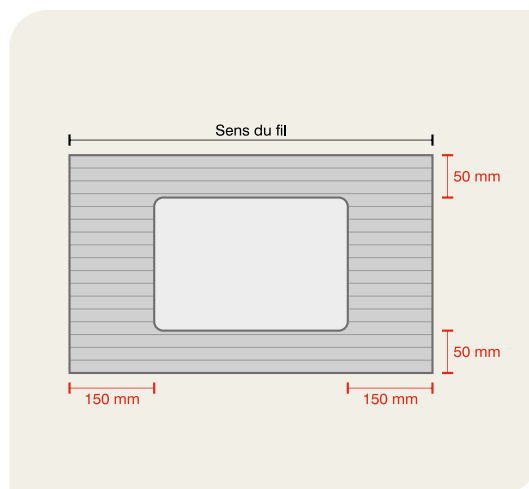

- Précisez sur vos plans ou sur vos gabarits les dimensions d'encastrement en vous référant aux dimensions prévues par le fabriquant, et leur axe de positionnement.

Types de découpes techniques	Références	Points
<p>ENCASTREMENT CUISSON SIMPLE</p> <p>Le rebord de la plaque de cuisson repose sur le plan.</p>	DECPC	98 l'unité
<p>ENCASTREMENT CUISSON À FLEUR</p> <p>Le rebord de la plaque est encastrée dans le plan.</p>	DECPCF	172 l'unité
<p>ENCASTREMENT BARRE INOX</p> <p>Si le bois massif résiste à la chaleur, il n'aime pas les expositions prolongées. Les finitions sont, quant à elles, sensibles à la chaleur.</p> <p>L'encastrement d'éléments tels que barres inox ou plaques de granit protégera efficacement les plans bois tout en y ajoutant une touche très esthétique.</p>		DECIN 191 l'unité

Crédences et dossierets

Essences	Hêtre Nodis	Frêne olivier Nodis	Chêne Nodis	Pin de caroline Nodis	Iroko Nodis	Chêne Industriel	Chêne 1 ^{er} choix	Noyer Nodis
Réfs	HN22C1	FN22C1	CN22C1	PCN22C1	IN22C1	CI22C1	CM22C1	NN22C1
Pts	617 / m ²	641 / m ²	706 / m ²	713 / m ²	733 / m ²	760 / m ²	818 / m ²	861 / m ²



F



Agencement et mobilier



Table chêne industriel avec pied étoile métallique section 80 x 80



Table ovale noyer nodis



Table chêne nodis avec pied cadre métallique

Tables

- Nous réalisons en mobilier tous type de table, de la table basse à la table haute, nous nous adaptons à vos besoins.
 - > **Sélectionner l'essence** et l'épaisseur souhaitées, appliqué au m².
 - > **Choisissez la mise en forme** et le chant selon vos envies, appliqué le tarif au mètre linéaire pour les chants complexes.
 - > **Ajouter le piétement de votre choix** bois/métal (pages 114 à 118).

Tabourets

TABOURET OLALA

Hauteur d'assise de 650 mm à 850 mm,
assise de 400x400 mm avec dossier de 200 mm.

Essences	Points
Hêtre lamellé-collé	329
Frêne lamellé-collé	322
Chêne lamellé-collé	387
Iroko lamellé-collé	366
Noyer EU lamellé-collé	476
Hêtre Nodis	329
Frêne olivier Nodis	322
Chêne Nodis	387
Iroko Nodis	366
Noyer Nodis	476



TABOURET TRALALA

Largeur d'assise 400x400 mm.

Essences	Hauteur 800 mm	Hauteur 600 mm	Hauteur 450 mm
Hêtre lamellé-collé	225	203	180
Frêne lamellé-collé	218	196	174
Chêne lamellé-collé	283	255	226
Iroko lamellé-collé	262	236	210
Noyer EU lamellé-collé	372	335	298
Hêtre Nodis	225	203	180
Frêne olivier Nodis	218	196	174
Chêne Nodis	283	255	226
Iroko Nodis	262	236	210
Noyer Nodis	372	335	298



Claustras



Claustra profondeur : 74 mm
 Montant épaisseur : 42 mm
 Longueur maximum : 1 200 mm
 Hauteur maximum : 2 500 mm

(dimension supérieure sur demande).

Une traverse intermédiaire est nécessaire à partir de 1 700 mm de hauteur pour limiter la déformation des montants verticaux.

Essences	Points/m ²	Réfs
Hévéa lamellé-collé	515	CLAUSHEV
Hêtre lamellé-collé	626	CLAUSH
Baubuche	680	CLAUSBB
Frêne lamellé-collé	606	CLAUSF
Chêne lamellé-collé	830	CLAUSC
Érable lamellé-collé	750	CLAUSE
Iroko lamellé-collé	862	CLAUSI
Cerisier lamellé-collé	781	CLAUSM
Sapelli lamellé-collé	783	CLAUSS
Bambou	881	CLAUSB
Noyer EU lamellé-collé	935	CLAUSN
Teck lamellé-collé	1115	CLAUST
Noyer US lamellé-collé	1458	CLAUSA
Hêtre nodis	797	CLAUSHN
Frêne olivier nodis	760	CLAUSFN
Pin de caroline	754	CLAUSPCN
Chêne vintage	896	CLAUSCN
Iroko nodis	847	CLAUSIN
Noyer nodis	1112	CLUASNN

OPTION : Fenêtre de claustra : **45** / l'unité
 Autre claustra possible sur demande (FENCLAUS).

Marches d'escalier et tablettes de fenêtre

- Sélectionner l'essence et l'épaisseur souhaitées, appliquer le tarif au m² à votre rectangle d'encombrement parallèle au nez de marche ou de tablette (finition du chant du nez uniquement en chant simple « adouci, chanfreiné ou vif »).
- Ajouter la mise en forme ci-dessous correspondante à chaque pièce.
- Fabrication suivant plan côté fourni par le client (fabrication suivant gabarit uniquement sur demande).

MISE EN FORME MARCHES D'ESCALIER

	50 l'unité (MARCH1)
	30 l'unité (MARCH2)
	30 l'unité (MARCH3)
	50 l'unité (MARCH4)

MISE EN FORME TABLETTES DE FENÊTRE

	40 l'unité (TAB1)
	60 l'unité (TAB2)
	30 l'unité (TAB3)





Façade lisse lamellé collé chêne

Facades Lamellé-collé

épaisseur 19 mm

FAÇADES LISSES EN LAMELLÉ-COLLÉ

Essences	Hévéa (HEV22F)	Hêtre (H19F)	Érable (E19F)	Frêne (F19F)	Sapelli (S19F)	Baubuche (BB20F)	Cerisier (M19F)	Chêne (C19F)	Iroko (I19F)	Noyer EU (N19F)	Teck (T19F)	Bambou (B20F)	Noyer US (A19F)
Pts	441 /m ²	448 /m ²	509 /m ²	512 /m ²	521 /m ²	527 /m ²	533 /m ²	537 /m ²	555 /m ²	612 /m ²	680 /m ²	732 /m ²	800 /m ²

15 / unité	Renfort pour façade À partir de 500 mm de largeur
Longueur (sens du fil)	
de 1 à 450 mm	1 unité
de 451 à 1250 mm	2 unités
de 1251 à 2150 mm	3 unités
de 2151 à 2500 mm	4 unités

FAÇADES CADRÉES EN LAMELLÉ-COLLÉ

Essences	Hévéa (HEV22FC)	Hêtre (H19FC)	Érable (E19FC)	Frêne (F19FC)	Sapelli (S19FC)	Baubuche (BB20FC)	Cerisier (M19FC)	Chêne (C19FC)	Iroko (I19FC)	Noyer EU (N19FC)	Teck (T19FC)	Bambou (B20FC)	Noyer US (A19FC)
Pts	469 /m ²	476 /m ²	537 /m ²	540 /m ²	549 /m ²	555 /m ²	561 /m ²	565 /m ²	583 /m ²	640 /m ²	708 /m ²	760 /m ²	828 /m ²

Facades Vintage

épaisseur 19 mm

FAÇADES LISSES EN VINTAGE

Essences	Hêtre Nodis (HN22F)	Frêne Nodis (FN22F)	Chêne Nodis (CN22F)	Pin de Caroline Nodis (PCN22F)	Iroko Nodis (IN22F)	Chêne Industriel (CI22F)	Chêne 1 ^{er} choix (CM22F)	Noyer Nodis (NN22F)
Pts	617 /m ²	641 /m ²	706 /m ²	713 /m ²	733 /m ²	760 /m ²	818 /m ²	861 /m ²

15 / unité	Renforts pour façade à partir de 450 mm de largeur
Longueur (sens du fil)	
de 1 à 450 mm	1 unité
de 451 à 1250 mm	2 unités
de 1251 à 2150 mm	3 unités
de 2151 à 2500 mm	4 unités

FAÇADES CADRÉES EN VINTAGE

Essences	Hêtre Nodis (HN22FC)	Frêne Nodis (FN22FC)	Chêne Nodis (CN22FC)	Pin de Caroline Nodis (PCN22FC)	Iroko Nodis (IN22FC)	Chêne Industriel (CI22FC)	Chêne 1 ^{er} choix (CM22FC)	Noyer Nodis (NN22FC)
Pts	644 /m ²	668 /m ²	733 /m ²	740 /m ²	760 /m ²	787 /m ²	845 /m ²	888 /m ²

Façade cadré chêne nodis



Salles de bain

- Fixation par **support invisible thermolaqué** pour plan d'épaisseur **32, 42 ou 65 mm**
 - > Profondeur maximum de 600 mm > Perçage robinetterie et évacuation compris
 - (Chiffrer les m² de plan choisi et ajouter le fixation en fonction de la longueur).

Consoles	Références	Points
PLAN DE 800 À 1200 MM	FIXCONS2	328 l'unité
PLAN DE 1201 À 1600 MM	FIXCONS3	434 l'unité
PLAN DE 1601 À 2000 MM	FIXCONS4	540 l'unité



- Fixation console **Oxit thermolaquée** pour plan d'une épaisseur minimum de **32 mm**
 - > Profondeur maximum 600 mm > Perçage robinetterie et évacuation compris

Consoles		Références	Points
CONSOLE COURTE Hauteur 250 mm - Profondeur 480 mm	2 consoles pour plan de 800 à 1600 mm	FIXOXITC2	250 l'unité
	3 consoles pour plan de 1601 à 2000 mm	FXIOXITC3	300 l'unité
CONSOLE MÉDIUM Hauteur 550 mm - Profondeur 480 mm	2 consoles pour plan de 800 à 1600 mm	FIXOXITM2	340 l'unité
	3 consoles pour plan de 1601 à 2000 mm	FXIOXITM3	420 l'unité
CONSOLE LONGUE Hauteur 850 mm - Profondeur 480 mm	2 consoles pour plan de 800 à 1600 mm	FIXOXITL2	370 l'unité
	3 consoles pour plan de 1601 à 2000 mm	FXIOXITL3	460 l'unité





Un billot sert à découper et hacher : délaissé pendant un moment au profit de matériaux synthétiques, le bois a prouvé ses qualités bactéricides naturelles et retrouve sa juste place pour cet usage particulier.

Considérés comme des ustensiles, les billots ne sont pas couverts par notre garantie.

Billots



CHOISIR L'ÉPAISSEUR DU BILLOT

L'épaisseur nécessaire est en fonction de sa surface. Au-delà de 40 cm de large, prévoyez une épaisseur de 50 mm ou plus.





Épaisseurs	40 mm	50 mm	60 mm	80 mm	100 mm
Références	BH40	BH50	BH60	BH80	BH100
Points au m ²	764	950	1133	1529	1901

BILLOTS ENCASTRÉS

La technique d'encastrement consiste à faire une découpe dans laquelle prend place un billot à feuillure. Nous laissons un espace de 3 à 5 mm, selon les dimensions, sur le pourtour pour permettre le jeu du bois.

Feuillure pour billot	 Ajoutez la valeur du billot	BIF	59	
Découpe du plateau et de la feuillure		BENC	157	

BILLOTS À POSER

Retombée avant	BHRA	105	
Dosseret à gorge arrière	BHDG	105	
Fente pour couteaux	BHFC	79	
Rainure à sauce	BHRAI	59	
Réservoir	BHRES	59	

Notre engagement en économie circulaire

- Depuis 2020 **Flip Design a intégré l'économie circulaire dans son processus de fabrication**, afin de sublimer ses chutes de bois massif.

En utilisant le processus de fabrication en économie circulaire l'entreprise défend la cause environnementale qui permet un monde plus durable et une économie plus responsable.

De cet engagement est née la table Lola et la tête de lit Flip.

LA TABLE LOLA

Lola est une table basse intemporelle en bois massif 100% issu des chutes de l'atelier. Composée de multiple pièces de bois de différentes essences, ce qui saura donner une ambiance chaleureuse et réconfortante. Produit sur mesure à la demande du client.



Table Lola

LA TÊTE DE LIT FLIP EN CHÊNE LAMELLÉ COLLÉ

La tête de lit Flip se distingue par son design unique. Son assemblage géométrique lui confère un look contemporain et résolument élégant. Épurée mais sans transiger sur la fonctionnalité, la tête de lit est composée de chute issue de nos fabrications de plan de travail. Le bois massif de la tête de lit Flip apporte du cachet et une atmosphère chaleureuse dans votre chambre.



Tête de lit chêne lamellé collé

- Dans le même principe cette technique peut s'adapter à vos projets.



Plateaux de tables multi-essences



Niches

Toutes nos niches
sont assemblées
en coupe à l'onglet.





Niches lamellé-collé Hévéa

Niches d'une **profondeur allant jusqu'à 250 mm** en coupe à l'onglet **avec fond lamellé-collé en Hévéa**.
Livrée montée, finition huilée ou vernis.

Ne nécessite pas de séparatif

Nécessite un séparatif



Type de niches	Hauteurs	Largeurs										
		≤ 150 mm	151 à 300	301 à 400	401 à 500	501 à 600	601 à 700	701 à 800	801 à 900	901 à 1000	1001 à 1100	1101 à 1200
	≤ 400	101	130	130	169	189	208	228	279	298	318	337
	de 401 à 500	115	148	150	191	213	235	256	314	336	358	380
	de 501 à 600	147	191	194	249	279	308	337	418	447	477	506
	de 601 à 700	161	208	213	271	303	334	365	454	485	517	548
	de 701 à 800	175	226	233	293	326	360	394	490	523	557	591
	de 801 à 900	189	243	252	314	350	386	422	525	561	597	633
	de 901 à 1000	221	286	296	373	416	460	503	629	672	716	759
	de 1001 à 1100	235	303	316	394	440	486	531	665	710	756	802
	de 1101 à 1200	249	321	335	416	464	512	559	701	748	796	844
	de 1201 à 1300	263	338	355	438	488	538	588	736	786	836	886
	de 1301 à 1400	277	355	375	460	512	564	616	772	824	876	928
	de 1401 à 1500	291	373	394	481	536	590	644	808	862	917	971
	de 1501 à 1600	323	416	438	540	601	663	725	912	973	1035	1097
	de 1601 à 1700	337	433	458	561	625	689	753	947	1011	1075	1139
	de 1701 à 1800	351	451	477	583	649	715	782	983	1049	1116	1182
	de 1801 à 1900	365	468	497	605	673	741	810	1019	1087	1156	1224
	de 1901 à 2000	397	511	541	663	739	815	891	1123	1198	1274	1350
	de 2001 à 2100	411	528	560	685	763	841	919	1158	1236	1315	1393
	de 2101 à 2200	425	546	580	706	787	867	947	1194	1274	1355	1435
	de 2201 à 2300	439	563	599	728	810	893	975	1230	1312	1395	1477
	de 2301 à 2400	454	580	619	750	834	919	1004	1266	1350	1435	1520

Niches d'une **profondeur de 250 à 400 mm** en coupe à l'onglet **avec fond lamellé-collé en Hévéa**.
Livrée montée, finition huilée ou vernis.

Ne nécessite pas de séparatif

Nécessite un séparatif



Type de niches	Hauteurs	Largeurs										
		≤ 150 mm	151 à 300	301 à 400	401 à 500	501 à 600	601 à 700	701 à 800	801 à 900	901 à 1000	1001 à 1100	1101 à 1200
	≤ 400	137	176	182	228	254	280	306	376	402	428	454
	de 401 à 500	157	200	208	256	284	313	341	422	450	478	507
	de 501 à 600	201	259	272	337	376	415	454	565	604	643	682
	de 601 à 700	221	283	298	365	407	448	489	610	651	693	734
	de 701 à 800	242	307	324	394	437	480	524	656	699	742	786
	de 801 à 900	262	331	350	422	467	513	559	701	747	792	838
	de 901 à 1000	306	390	414	503	559	616	672	844	900	957	1013
	de 1001 à 1100	326	414	440	531	590	648	707	889	948	1007	1065
	de 1101 à 1200	347	438	466	559	620	681	742	935	996	1056	1117
	de 1201 à 1300	367	462	492	588	651	713	776	981	1043	1106	1169
	de 1301 à 1400	388	486	518	616	681	746	811	1026	1091	1156	1221
	de 1401 à 1500	409	509	544	644	711	779	846	1072	1139	1206	1273
	de 1501 à 1600	452	569	607	725	803	881	959	1214	1292	1371	1449
	de 1601 à 1700	472	593	633	753	834	914	994	1260	1340	1420	1501
	de 1701 à 1800	493	617	659	782	864	946	1029	1305	1388	1470	1553
	de 1801 à 1900	514	640	686	810	894	979	1064	1351	1436	1520	1605
	de 1901 à 2000	557	700	749	891	986	1082	1177	1494	1589	1685	1780
	de 2001 à 2100	577	724	775	919	1017	1114	1212	1539	1637	1734	1832
	de 2101 à 2200	598	748	801	947	1047	1147	1247	1585	1685	1784	1884
	de 2201 à 2300	618	771	827	975	1077	1179	1281	1630	1732	1834	1936
	de 2301 à 2400	639	795	853	1004	1108	1212	1316	1676	1780	1884	1988

Niches lamellé-collé Hêtre

Niches d'une **profondeur allant jusqu'à 250 mm** en coupe à l'onglet **avec fond lamellé-collé en Hêtre**.
Livrée montée, finition huilée ou vernis.

Ne nécessite pas de séparatif

Nécessite un séparatif







Type de niches	Hauteurs	Largeurs										
		≤ 150 mm	151 à 300	301 à 400	401 à 500	501 à 600	601 à 700	701 à 800	801 à 900	901 à 1000	1001 à 1100	1101 à 1200
	≤ 400	115	151	154	197	221	244	268	326	350	373	397
	de 401 à 500	132	171	178	223	249	275	301	369	395	421	447
	de 501 à 600	168	221	230	291	326	362	397	490	525	560	595
	de 601 à 700	185	242	253	317	355	393	430	533	570	608	646
	de 701 à 800	202	263	277	343	384	424	464	575	616	656	696
	de 801 à 900	219	284	300	369	412	455	498	618	661	704	747
	de 901 à 1000	255	333	352	437	489	541	593	739	791	843	895
	de 1001 à 1100	272	354	376	463	518	572	627	782	836	891	945
	de 1101 à 1200	289	375	399	489	546	604	661	824	882	939	996
	de 1201 à 1300	306	396	423	515	575	635	695	867	927	987	1047
	de 1301 à 1400	323	416	446	541	604	666	728	910	973	1035	1097
	de 1401 à 1500	340	437	469	567	632	697	762	953	1018	1083	1148
	de 1501 à 1600	376	487	522	635	709	783	858	1073	1148	1222	1296
	de 1601 à 1700	393	508	545	661	738	815	891	1116	1193	1270	1346
	de 1701 à 1800	410	529	568	687	767	846	925	1159	1239	1318	1397
	de 1801 à 1900	427	549	592	713	795	877	959	1202	1284	1366	1448
	de 1901 à 2000	463	599	644	781	872	963	1054	1322	1413	1504	1595
	de 2001 à 2100	480	620	667	807	901	994	1088	1365	1459	1553	1646
	de 2101 à 2200	496	641	691	833	929	1026	1122	1408	1504	1601	1697
	de 2201 à 2300	513	662	714	859	958	1057	1156	1451	1550	1649	1748
de 2301 à 2400	530	682	738	885	987	1088	1189	1494	1595	1697	1798	

Niches d'une **profondeur de 250 à 400 mm** en coupe à l'onglet **avec fond lamellé-collé en Hêtre**.
Livrée montée, finition huilée ou vernis.

Ne nécessite pas de séparatif

Nécessite un séparatif



Type de niches	Hauteurs	Largeurs										
		≤ 150 mm	151 à 300	301 à 400	401 à 500	501 à 600	601 à 700	701 à 800	801 à 900	901 à 1000	1001 à 1100	1101 à 1200
	≤ 400	158	205	217	268	299	330	361	443	475	506	537
	de 401 à 500	183	234	248	301	335	369	403	498	532	566	599
	de 501 à 600	233	303	323	397	443	490	537	665	712	759	806
	de 601 à 700	258	332	355	430	480	529	579	720	769	819	868
	de 701 à 800	282	360	386	464	516	568	620	774	826	878	930
	de 801 à 900	307	389	417	498	553	607	662	829	884	938	993
	de 901 à 1000	357	458	493	593	661	728	796	996	1064	1131	1199
	de 1001 à 1100	381	487	524	627	697	767	838	1051	1121	1191	1261
	de 1101 à 1200	406	515	555	661	734	806	879	1105	1178	1251	1324
	de 1201 à 1300	431	544	586	695	770	845	921	1160	1235	1311	1386
	de 1301 à 1400	455	572	618	728	806	884	962	1214	1292	1370	1448
de 1401 à 1500	480	601	649	762	843	923	1004	1269	1350	1430	1511	
	de 1501 à 1600	530	670	724	858	951	1045	1138	1436	1530	1623	1717
	de 1601 à 1700	555	699	756	891	988	1084	1180	1491	1587	1683	1779
	de 1701 à 1800	579	728	787	925	1024	1123	1222	1545	1644	1743	1842
	de 1801 à 1900	604	756	818	959	1060	1162	1263	1600	1701	1803	1904
	de 1901 à 2000	654	825	894	1054	1169	1283	1397	1767	1881	1996	2110
	de 2001 à 2100	678	854	925	1088	1205	1322	1439	1822	1939	2056	2173
	de 2101 à 2200	703	883	956	1122	1241	1361	1481	1876	1996	2115	2235
	de 2201 à 2300	728	911	987	1156	1278	1400	1522	1931	2053	2175	2297
	de 2301 à 2400	753	940	1018	1189	1314	1439	1564	1985	2110	2235	2360

Niches lamellé-collé Baubuche

Niches d'une **profondeur allant jusqu'à 250 mm** en coupe à l'onglet **avec fond lamellé-collé en Baubuche**. Livrée montée, finition huilée ou vernis.

Ne nécessite pas de séparatif

Nécessite un séparatif



Type de niches	Hauteurs	Largeurs										
		≤ 150 mm	151 à 300	301 à 400	401 à 500	501 à 600	601 à 700	701 à 800	801 à 900	901 à 1000	1001 à 1100	1101 à 1200
	≤ 400	142	187	198	248	278	309	339	413	443	474	504
	de 401 à 500	164	214	228	282	316	349	383	469	503	536	570
	de 501 à 600	208	276	295	367	413	459	504	619	665	711	756
	de 601 à 700	230	303	326	401	450	499	548	675	724	773	822
	de 701 à 800	252	330	356	435	487	540	592	731	783	836	888
	de 801 à 900	274	357	387	469	525	580	636	787	843	898	954
	de 901 à 1000	318	419	454	554	622	689	757	938	1005	1073	1140
	de 1001 à 1100	340	446	484	588	659	730	801	993	1064	1135	1206
	de 1101 à 1200	362	473	515	622	696	771	845	1049	1123	1198	1272
	de 1201 à 1300	384	500	545	656	733	811	889	1105	1183	1260	1338
	de 1301 à 1400	406	527	575	689	771	852	933	1161	1242	1323	1404
	de 1401 à 1500	428	554	606	723	808	892	977	1216	1301	1385	1470
	de 1501 à 1600	472	616	673	809	905	1001	1098	1367	1463	1560	1656
	de 1601 à 1700	494	643	703	843	942	1042	1142	1423	1523	1622	1722
	de 1701 à 1800	516	670	734	876	979	1083	1186	1479	1582	1685	1788
	de 1801 à 1900	538	697	764	910	1017	1123	1230	1534	1641	1747	1854
	de 1901 à 2000	582	759	831	996	1114	1232	1351	1685	1803	1922	2040
	de 2001 à 2100	604	786	862	1029	1151	1273	1395	1741	1863	1984	2106
	de 2101 à 2200	626	813	892	1063	1188	1313	1438	1797	1922	2047	2172
	de 2201 à 2300	648	840	922	1097	1226	1354	1482	1852	1981	2109	2238
	de 2301 à 2400	670	867	953	1131	1263	1395	1526	1908	2040	2172	2304

Niches d'une **profondeur de 250 à 400 mm** en coupe à l'onglet **avec fond lamellé-collé en Baubuche**.
Livrée montée, finition huilée ou vernis.

Ne nécessite pas de séparatif

Nécessite un séparatif



Type de niches	Hauteurs	Largeurs										
		≤ 150 mm	151 à 300	301 à 400	401 à 500	501 à 600	601 à 700	701 à 800	801 à 900	901 à 1000	1001 à 1100	1101 à 1200
	≤ 400	197	258	279	339	380	420	461	565	606	646	687
	de 401 à 500	229	295	320	383	427	471	515	636	680	724	768
	de 501 à 600	291	383	417	504	565	626	687	848	908	969	1030
	de 601 à 700	323	420	458	548	612	677	741	919	983	1047	1111
	de 701 à 800	356	457	498	592	660	727	795	990	1057	1125	1192
	de 801 à 900	388	494	539	636	707	778	849	1061	1132	1203	1274
	de 901 à 1000	449	581	636	757	845	933	1021	1272	1360	1448	1536
	de 1001 à 1100	482	618	677	801	892	984	1075	1343	1434	1526	1617
	de 1101 à 1200	514	656	717	845	940	1034	1129	1414	1509	1603	1698
	de 1201 à 1300	546	693	758	889	987	1085	1183	1485	1583	1681	1779
	de 1301 à 1400	578	730	798	933	1034	1136	1237	1556	1657	1759	1860
	de 1401 à 1500	610	767	839	977	1082	1186	1291	1627	1732	1837	1941
	de 1501 à 1600	672	854	937	1098	1219	1341	1463	1839	1960	2082	2204
	de 1601 à 1700	704	892	977	1142	1267	1392	1517	1910	2035	2160	2285
	de 1701 à 1800	736	929	1018	1186	1314	1443	1571	1981	2109	2237	2366
	de 1801 à 1900	768	966	1058	1230	1361	1493	1625	2052	2183	2315	2447
	de 1901 à 2000	830	1053	1156	1351	1499	1648	1797	2263	2412	2561	2709
	de 2001 à 2100	862	1090	1196	1395	1547	1699	1851	2334	2486	2638	2790
	de 2101 à 2200	894	1128	1237	1438	1594	1749	1905	2405	2561	2716	2872
	de 2201 à 2300	926	1165	1277	1482	1641	1800	1959	2476	2635	2794	2953
	de 2301 à 2400	959	1202	1318	1526	1689	1851	2013	2547	2709	2872	3034

Niches lamellé-collé Frêne

Niches d'une **profondeur allant jusqu'à 250 mm** en coupe à l'onglet **avec fond lamellé-collé en Frêne**.
Livrée montée, finition huilée ou vernis.

Ne nécessite pas de séparatif

Nécessite un séparatif



Type de niches	Hauteurs	Largeurs										
		≤ 150 mm	151 à 300	301 à 400	401 à 500	501 à 600	601 à 700	701 à 800	801 à 900	901 à 1000	1001 à 1100	1101 à 1200
	≤ 400	118	153	156	201	224	248	272	331	355	379	402
	de 401 à 500	135	174	180	227	253	279	306	375	401	427	454
	de 501 à 600	172	225	233	296	331	367	402	497	533	568	604
	de 601 à 700	189	246	257	322	360	398	437	541	579	617	655
	de 701 à 800	206	267	280	348	389	430	471	584	625	665	706
	de 801 à 900	223	288	304	375	418	462	505	627	671	714	758
	de 901 à 1000	260	339	357	444	496	549	602	750	802	855	907
	de 1001 à 1100	277	360	381	470	525	581	636	793	848	904	959
	de 1101 à 1200	294	381	404	496	554	612	670	836	894	952	1010
	de 1201 à 1300	311	402	428	523	583	644	704	880	940	1001	1061
	de 1301 à 1400	328	423	452	549	612	675	739	923	986	1050	1113
	de 1401 à 1500	345	444	475	575	641	707	773	967	1032	1098	1164
	de 1501 à 1600	382	494	528	644	719	794	869	1089	1164	1239	1314
	de 1601 à 1700	399	516	552	671	748	826	904	1132	1210	1288	1365
	de 1701 à 1800	416	537	576	697	777	858	938	1176	1256	1336	1417
	de 1801 à 1900	433	558	599	723	806	889	972	1219	1302	1385	1468
	de 1901 à 2000	470	608	652	792	885	977	1069	1342	1434	1526	1618
	de 2001 à 2100	487	629	676	819	913	1008	1103	1385	1480	1574	1669
	de 2101 à 2200	504	650	700	845	942	1040	1137	1428	1526	1623	1720
	de 2201 à 2300	521	671	723	871	971	1071	1171	1472	1572	1672	1772
de 2301 à 2400	538	692	747	898	1000	1103	1206	1515	1618	1720	1823	

Niches d'une **profondeur de 250 à 400 mm** en coupe à l'onglet **avec fond lamellé-collé en Frêne**.
Livrée montée, finition huilée ou vernis.

Ne nécessite pas de séparatif

Nécessite un séparatif



Type de niches	Hauteurs	Largeurs										
		≤ 150 mm	151 à 300	301 à 400	401 à 500	501 à 600	601 à 700	701 à 800	801 à 900	901 à 1000	1001 à 1100	1101 à 1200
	≤ 400	161	208	219	272	303	335	366	450	481	513	545
	de 401 à 500	186	237	251	306	340	374	408	505	539	573	608
	de 501 à 600	237	308	328	402	450	497	545	675	722	769	817
	de 601 à 700	262	337	359	437	487	537	587	730	780	830	880
	de 701 à 800	287	366	391	471	523	576	629	785	838	890	943
	de 801 à 900	312	395	422	505	560	616	671	840	896	951	1006
	de 901 à 1000	362	465	499	602	670	739	807	1010	1079	1147	1215
	de 1001 à 1100	387	494	531	636	707	778	849	1065	1136	1207	1278
	de 1101 à 1200	412	523	562	670	744	817	891	1121	1194	1268	1342
	de 1201 à 1300	437	552	594	704	781	857	933	1176	1252	1328	1405
	de 1301 à 1400	462	581	625	739	817	896	975	1231	1310	1389	1468
	de 1401 à 1500	487	610	657	773	854	936	1017	1286	1368	1450	1531
	de 1501 à 1600	538	680	734	869	964	1059	1154	1456	1551	1645	1740
	de 1601 à 1700	563	709	765	904	1001	1098	1196	1511	1609	1706	1803
	de 1701 à 1800	588	738	797	938	1038	1138	1238	1567	1667	1767	1866
	de 1801 à 1900	613	767	828	972	1075	1177	1280	1622	1724	1827	1930
	de 1901 à 2000	663	837	905	1069	1184	1300	1416	1791	1907	2023	2139
	de 2001 à 2100	688	866	936	1103	1221	1340	1458	1847	1965	2083	2202
	de 2101 à 2200	713	895	968	1137	1258	1379	1500	1902	2023	2144	2265
	de 2201 à 2300	738	924	1000	1171	1295	1419	1542	1957	2081	2205	2328
	de 2301 à 2400	763	953	1031	1206	1332	1458	1584	2012	2139	2265	2391

Niches lamellé-collé Chêne

Niches d'une **profondeur allant jusqu'à 250 mm** en coupe à l'onglet **avec fond lamellé-collé en Chêne**.
Livrée montée, finition huilée ou vernis.

Ne nécessite pas de séparatif

Nécessite un séparatif



Type de niches	Hauteurs	Largeurs										
		≤ 150 mm	151 à 300	301 à 400	401 à 500	501 à 600	601 à 700	701 à 800	801 à 900	901 à 1000	1001 à 1100	1101 à 1200
	≤ 400	142	187	198	248	278	309	339	413	443	474	504
	de 401 à 500	164	214	228	282	316	349	383	469	503	536	570
	de 501 à 600	208	276	295	367	413	459	504	619	665	711	756
	de 601 à 700	230	303	326	401	450	499	548	675	724	773	822
	de 701 à 800	252	330	356	435	487	540	592	731	783	836	888
	de 801 à 900	274	357	387	469	525	580	636	787	843	898	954
	de 901 à 1000	318	419	454	554	622	689	757	938	1005	1073	1140
	de 1001 à 1100	340	446	484	588	659	730	801	993	1064	1135	1206
	de 1101 à 1200	362	473	515	622	696	771	845	1049	1123	1198	1272
	de 1201 à 1300	384	500	545	656	733	811	889	1105	1183	1260	1338
	de 1301 à 1400	406	527	575	689	771	852	933	1161	1242	1323	1404
de 1401 à 1500	428	554	606	723	808	892	977	1216	1301	1385	1470	
	de 1501 à 1600	472	616	673	809	905	1001	1098	1367	1463	1560	1656
	de 1601 à 1700	494	643	703	843	942	1042	1142	1423	1523	1622	1722
	de 1701 à 1800	516	670	734	876	979	1083	1186	1479	1582	1685	1788
	de 1801 à 1900	538	697	764	910	1017	1123	1230	1534	1641	1747	1854
	de 1901 à 2000	582	759	831	996	1114	1232	1351	1685	1803	1922	2040
	de 2001 à 2100	604	786	862	1029	1151	1273	1395	1741	1863	1984	2106
	de 2101 à 2200	626	813	892	1063	1188	1313	1438	1797	1922	2047	2172
	de 2201 à 2300	648	840	922	1097	1226	1354	1482	1852	1981	2109	2238
	de 2301 à 2400	670	867	953	1131	1263	1395	1526	1908	2040	2172	2304

Niches d'une **profondeur de 250 à 400 mm** en coupe à l'onglet **avec fond lamellé-collé en Chêne**.
Livrée montée, finition huilée ou vernis.

Ne nécessite pas de séparatif

Nécessite un séparatif



Type de niches	Hauteurs	Largeurs										
		≤ 150 mm	151 à 300	301 à 400	401 à 500	501 à 600	601 à 700	701 à 800	801 à 900	901 à 1000	1001 à 1100	1101 à 1200
	≤ 400	197	258	279	339	380	420	461	565	606	646	687
	de 401 à 500	229	295	320	383	427	471	515	636	680	724	768
	de 501 à 600	291	383	417	504	565	626	687	848	908	969	1030
	de 601 à 700	323	420	458	548	612	677	741	919	983	1047	1111
	de 701 à 800	356	457	498	592	660	727	795	990	1057	1125	1192
	de 801 à 900	388	494	539	636	707	778	849	1061	1132	1203	1274
	de 901 à 1000	449	581	636	757	845	933	1021	1272	1360	1448	1536
	de 1001 à 1100	482	618	677	801	892	984	1075	1343	1434	1526	1617
	de 1101 à 1200	514	656	717	845	940	1034	1129	1414	1509	1603	1698
	de 1201 à 1300	546	693	758	889	987	1085	1183	1485	1583	1681	1779
	de 1301 à 1400	578	730	798	933	1034	1136	1237	1556	1657	1759	1860
	de 1401 à 1500	610	767	839	977	1082	1186	1291	1627	1732	1837	1941
	de 1501 à 1600	672	854	937	1098	1219	1341	1463	1839	1960	2082	2204
	de 1601 à 1700	704	892	977	1142	1267	1392	1517	1910	2035	2160	2285
	de 1701 à 1800	736	929	1018	1186	1314	1443	1571	1981	2109	2237	2366
	de 1801 à 1900	768	966	1058	1230	1361	1493	1625	2052	2183	2315	2447
	de 1901 à 2000	830	1053	1156	1351	1499	1648	1797	2263	2412	2561	2709
	de 2001 à 2100	862	1090	1196	1395	1547	1699	1851	2334	2486	2638	2790
	de 2101 à 2200	894	1128	1237	1438	1594	1749	1905	2405	2561	2716	2872
	de 2201 à 2300	926	1165	1277	1482	1641	1800	1959	2476	2635	2794	2953
	de 2301 à 2400	959	1202	1318	1526	1689	1851	2013	2547	2709	2872	3034

Niches lamellé-collé Érable

Niches d'une **profondeur allant jusqu'à 250 mm** en coupe à l'onglet **avec fond lamellé-collé en Érable**.
Livrée montée, finition huilée ou vernis.

Ne nécessite pas de séparatif

Nécessite un séparatif 

Type de niches	Hauteurs	Largeurs										
		≤ 150 mm	151 à 300	301 à 400	401 à 500	501 à 600	601 à 700	701 à 800	801 à 900	901 à 1000	1001 à 1100	1101 à 1200
	≤ 400	132	173	181	229	256	284	312	380	407	435	463
	de 401 à 500	152	198	209	259	290	321	352	431	461	492	523
	de 501 à 600	193	255	270	338	380	421	463	570	611	653	694
	de 601 à 700	213	280	298	369	414	458	503	620	665	710	754
	de 701 à 800	233	304	326	400	447	495	543	671	719	767	814
	de 801 à 900	253	329	353	431	481	532	583	722	773	824	874
	de 901 à 1000	294	386	415	509	571	632	694	861	923	984	1046
	de 1001 à 1100	314	411	442	540	605	669	734	912	977	1041	1106
	de 1101 à 1200	334	435	470	571	639	706	774	963	1030	1098	1166
	de 1201 à 1300	354	460	498	602	673	743	814	1013	1084	1155	1226
	de 1301 à 1400	374	485	526	632	706	780	854	1064	1138	1212	1286
	de 1401 à 1500	394	509	553	663	740	817	894	1115	1192	1269	1346
	de 1501 à 1600	435	566	615	742	830	918	1005	1254	1342	1430	1518
	de 1601 à 1700	455	591	642	773	864	955	1045	1305	1396	1487	1578
	de 1701 à 1800	475	616	670	804	898	992	1085	1356	1450	1544	1638
	de 1801 à 1900	495	640	698	834	931	1028	1125	1407	1504	1601	1698
	de 1901 à 2000	536	698	759	913	1021	1129	1237	1546	1653	1761	1869
	de 2001 à 2100	556	722	787	944	1055	1166	1277	1596	1707	1818	1929
	de 2101 à 2200	576	747	815	975	1089	1203	1317	1647	1761	1875	1989
	de 2201 à 2300	596	772	842	1006	1123	1240	1357	1698	1815	1932	2049
de 2301 à 2400	616	796	870	1036	1157	1277	1397	1749	1869	1989	2109	

Niches d'une **profondeur de 250 à 400 mm** en coupe à l'onglet **avec fond lamellé-collé en Érable.**
Livrée montée, finition huilée ou vernis.

Ne nécessite pas de séparatif

Nécessite un séparatif



Type de niches	Hauteurs	Largeurs										
		≤ 150 mm	151 à 300	301 à 400	401 à 500	501 à 600	601 à 700	701 à 800	801 à 900	901 à 1000	1001 à 1100	1101 à 1200
	≤ 400	182	238	255	312	349	386	423	518	555	592	629
	de 401 à 500	212	272	292	352	392	432	472	583	623	663	703
	de 501 à 600	269	352	381	463	518	574	629	777	833	888	944
	de 601 à 700	298	386	418	503	561	620	678	842	901	959	1018
	de 701 à 800	327	420	455	543	605	666	728	907	968	1030	1092
	de 801 à 900	357	454	492	583	648	712	777	971	1036	1101	1166
	de 901 à 1000	414	534	581	694	774	854	934	1166	1246	1326	1406
	de 1001 à 1100	443	568	618	734	817	900	984	1231	1314	1397	1480
	de 1101 à 1200	472	602	655	774	860	947	1033	1295	1382	1468	1554
	de 1201 à 1300	502	636	692	814	904	993	1082	1360	1449	1539	1628
	de 1301 à 1400	531	669	729	854	947	1039	1131	1425	1517	1609	1702
	de 1401 à 1500	560	703	766	894	990	1085	1181	1489	1585	1680	1776
	de 1501 à 1600	617	784	855	1005	1116	1227	1338	1684	1795	1906	2016
	de 1601 à 1700	647	817	892	1045	1159	1273	1387	1749	1862	1976	2090
	de 1701 à 1800	676	851	929	1085	1202	1320	1437	1813	1930	2047	2164
	de 1801 à 1900	705	885	966	1125	1246	1366	1486	1878	1998	2118	2238
	de 1901 à 2000	762	966	1055	1237	1372	1508	1643	2072	2208	2343	2479
	de 2001 à 2100	792	999	1092	1277	1415	1554	1692	2137	2276	2414	2553
	de 2101 à 2200	821	1033	1129	1317	1458	1600	1742	2202	2343	2485	2627
	de 2201 à 2300	850	1067	1166	1357	1501	1646	1791	2266	2411	2556	2701
	de 2301 à 2400	879	1101	1203	1397	1545	1692	1840	2331	2479	2627	2775

Niches lamellé-collé Iroko

Niches d'une **profondeur allant jusqu'à 250 mm** en coupe à l'onglet **avec fond lamellé-collé en Iroko**.
Livrée montée, finition huilée ou vernis.

Ne nécessite pas de séparatif

Nécessite un séparatif



Type de niches	Hauteurs	Largeurs										
		≤ 150 mm	151 à 300	301 à 400	401 à 500	501 à 600	601 à 700	701 à 800	801 à 900	901 à 1000	1001 à 1100	1101 à 1200
	≤ 400	146	193	205	257	288	320	351	427	459	491	522
	de 401 à 500	169	221	237	292	327	362	397	485	520	556	591
	de 501 à 600	214	285	306	380	427	475	522	641	689	736	783
	de 601 à 700	237	313	338	415	466	517	568	699	750	801	852
	de 701 à 800	260	341	369	450	505	559	613	757	811	866	920
	de 801 à 900	283	370	401	485	543	601	659	815	873	931	989
	de 901 à 1000	328	433	471	574	644	714	784	971	1041	1111	1181
	de 1001 à 1100	351	461	502	609	683	756	830	1029	1102	1176	1250
	de 1101 à 1200	374	490	534	644	721	798	876	1087	1164	1241	1318
	de 1201 à 1300	397	518	565	679	760	841	921	1144	1225	1306	1387
	de 1301 à 1400	419	546	597	714	798	883	967	1202	1287	1371	1455
de 1401 à 1500	442	574	629	749	837	925	1013	1260	1348	1436	1524	
	de 1501 à 1600	488	638	698	838	938	1038	1138	1416	1516	1616	1716
	de 1601 à 1700	510	666	730	873	976	1080	1183	1474	1578	1681	1785
	de 1701 à 1800	533	694	761	908	1015	1122	1229	1532	1639	1746	1853
	de 1801 à 1900	556	722	793	943	1054	1164	1275	1590	1700	1811	1922
	de 1901 à 2000	601	786	862	1031	1154	1277	1400	1746	1868	1991	2114
	de 2001 à 2100	624	814	894	1067	1193	1319	1446	1804	1930	2056	2183
	de 2101 à 2200	647	842	926	1102	1232	1361	1491	1861	1991	2121	2251
	de 2201 à 2300	670	870	957	1137	1270	1403	1537	1919	2053	2186	2319
	de 2301 à 2400	693	898	989	1172	1309	1446	1583	1977	2114	2251	2388

Niches d'une **profondeur de 250 à 400 mm** en coupe à l'onglet **avec fond lamellé-collé en Iroko**.
Livrée montée, finition huilée ou vernis.

Ne nécessite pas de séparatif

Nécessite un séparatif



Type de niches	Hauteurs	Largeurs										
		≤ 150 mm	151 à 300	301 à 400	401 à 500	501 à 600	601 à 700	701 à 800	801 à 900	901 à 1000	1001 à 1100	1101 à 1200
	≤ 400	204	267	289	351	393	436	478	585	627	670	712
	de 401 à 500	237	306	332	397	443	488	534	659	705	750	796
	de 501 à 600	301	396	433	522	585	649	712	878	941	1004	1068
	de 601 à 700	334	434	475	568	635	701	768	952	1018	1085	1152
	de 701 à 800	368	473	517	613	684	754	824	1025	1096	1166	1236
	de 801 à 900	401	512	559	659	733	807	880	1099	1173	1247	1320
	de 901 à 1000	465	602	660	784	876	967	1058	1318	1409	1501	1592
	de 1001 à 1100	498	640	702	830	925	1020	1114	1392	1487	1581	1676
	de 1101 à 1200	532	679	744	876	974	1072	1170	1466	1564	1662	1760
	de 1201 à 1300	565	718	787	921	1023	1125	1227	1539	1641	1743	1845
	de 1301 à 1400	598	756	829	967	1072	1177	1283	1613	1718	1824	1929
	de 1401 à 1500	632	795	871	1013	1121	1230	1339	1687	1796	1904	2013
	de 1501 à 1600	696	885	972	1138	1264	1391	1517	1906	2032	2158	2285
	de 1601 à 1700	729	924	1014	1183	1313	1443	1573	1979	2109	2239	2369
	de 1701 à 1800	762	962	1056	1229	1362	1496	1629	2053	2187	2320	2453
	de 1801 à 1900	796	1001	1098	1275	1412	1548	1685	2127	2264	2401	2538
	de 1901 à 2000	859	1091	1199	1400	1554	1709	1863	2346	2500	2655	2809
	de 2001 à 2100	893	1130	1242	1446	1604	1762	1919	2420	2577	2735	2893
	de 2101 à 2200	926	1168	1284	1491	1653	1814	1976	2493	2655	2816	2978
	de 2201 à 2300	959	1207	1326	1537	1702	1867	2032	2567	2732	2897	3062
	de 2301 à 2400	993	1246	1368	1583	1751	1919	2088	2641	2809	2978	3146

Niches lamellé-collé Cerisier

Niches d'une **profondeur allant jusqu'à 250 mm** en coupe à l'onglet **avec fond lamellé-collé en Cerisier**.
Livrée montée, finition huilée ou vernis.

Ne nécessite pas de séparatif

Nécessite un séparatif 

Type de niches	Hauteurs	Largeurs										
		≤ 150 mm	151 à 300	301 à 400	401 à 500	501 à 600	601 à 700	701 à 800	801 à 900	901 à 1000	1001 à 1100	1101 à 1200
	≤ 400	136	179	188	236	265	294	323	393	422	451	479
	de 401 à 500	156	204	217	268	300	332	364	446	478	510	542
	de 501 à 600	199	263	280	350	393	436	479	590	633	676	719
	de 601 à 700	219	289	309	382	428	475	521	642	689	735	782
	de 701 à 800	240	315	338	414	463	513	563	695	745	794	844
	de 801 à 900	261	340	367	446	499	551	604	748	801	854	906
	de 901 à 1000	303	399	430	527	591	655	719	892	956	1020	1084
	de 1001 à 1100	324	425	459	559	626	694	761	944	1012	1079	1146
	de 1101 à 1200	345	450	488	591	662	732	802	997	1068	1138	1208
	de 1201 à 1300	366	476	517	623	697	770	844	1050	1124	1197	1271
	de 1301 à 1400	386	502	546	655	732	809	886	1103	1180	1256	1333
	de 1401 à 1500	407	527	574	687	767	847	927	1156	1236	1316	1396
	de 1501 à 1600	450	586	638	769	860	951	1042	1299	1391	1482	1573
	de 1601 à 1700	470	612	667	801	895	990	1084	1352	1447	1541	1635
	de 1701 à 1800	491	638	696	833	930	1028	1126	1405	1503	1600	1698
	de 1801 à 1900	512	663	724	865	966	1066	1167	1458	1559	1659	1760
	de 1901 à 2000	554	722	788	946	1058	1170	1282	1601	1713	1825	1937
	de 2001 à 2100	575	748	817	978	1093	1209	1324	1654	1769	1885	2000
	de 2101 à 2200	596	773	846	1010	1129	1247	1365	1707	1825	1944	2062
	de 2201 à 2300	617	799	874	1042	1164	1285	1407	1760	1881	2003	2125
de 2301 à 2400	637	825	903	1074	1199	1324	1449	1813	1937	2062	2187	

Niches d'une **profondeur de 250 à 400 mm** en coupe à l'onglet **avec fond lamellé-collé en Cerisier**.
Livrée montée, finition huilée ou vernis.

Ne nécessite pas de séparatif

Nécessite un séparatif



Type de niches	Hauteurs	Largeurs										
		≤ 150 mm	151 à 300	301 à 400	401 à 500	501 à 600	601 à 700	701 à 800	801 à 900	901 à 1000	1001 à 1100	1101 à 1200
	≤ 400	188	246	265	323	361	400	438	537	575	614	652
	de 401 à 500	219	281	303	364	406	448	489	604	646	687	729
	de 501 à 600	278	364	395	479	537	595	652	806	863	921	978
	de 601 à 700	308	399	434	521	582	643	703	873	934	994	1055
	de 701 à 800	339	435	472	563	627	691	755	940	1004	1068	1132
	de 801 à 900	369	470	511	604	671	739	806	1007	1074	1142	1209
	de 901 à 1000	428	553	603	719	802	886	969	1208	1292	1375	1458
	de 1001 à 1100	458	588	642	761	847	934	1020	1276	1362	1448	1535
	de 1101 à 1200	489	623	680	802	892	982	1071	1343	1432	1522	1612
	de 1201 à 1300	519	658	718	844	937	1030	1122	1410	1503	1596	1688
	de 1301 à 1400	550	694	757	886	982	1078	1174	1477	1573	1669	1765
	de 1401 à 1500	580	729	795	927	1026	1126	1225	1544	1644	1743	1842
	de 1501 à 1600	639	812	888	1042	1158	1273	1388	1746	1861	1976	2091
	de 1601 à 1700	670	847	926	1084	1202	1321	1439	1813	1931	2050	2168
	de 1701 à 1800	700	882	964	1126	1247	1369	1490	1880	2002	2123	2245
	de 1801 à 1900	730	918	1003	1167	1292	1417	1542	1947	2072	2197	2322
	de 1901 à 2000	789	1001	1095	1282	1423	1564	1705	2149	2289	2430	2571
	de 2001 à 2100	820	1036	1134	1324	1468	1612	1756	2216	2360	2504	2648
	de 2101 à 2200	850	1071	1172	1365	1513	1660	1807	2283	2430	2577	2725
	de 2201 à 2300	881	1106	1210	1407	1557	1708	1858	2350	2501	2651	2801
	de 2301 à 2400	911	1141	1249	1449	1602	1756	1909	2417	2571	2725	2878

Niches lamellé-collé Sapelli

Niches d'une **profondeur allant jusqu'à 250 mm** en coupe à l'onglet **avec fond lamellé-collé en Sapelli**.
Livrée montée, finition huilée ou vernis.

Ne nécessite pas de séparatif

Nécessite un séparatif 

Type de niches	Hauteurs	Largeurs										
		≤ 150 mm	151 à 300	301 à 400	401 à 500	501 à 600	601 à 700	701 à 800	801 à 900	901 à 1000	1001 à 1100	1101 à 1200
	≤ 400	136	179	188	237	266	295	324	394	423	452	481
	de 401 à 500	157	205	217	269	301	333	365	447	479	511	543
	de 501 à 600	199	264	281	351	394	437	481	591	635	678	721
	de 601 à 700	220	290	310	383	429	476	523	644	691	737	784
	de 701 à 800	241	315	339	415	465	515	564	697	747	797	846
	de 801 à 900	262	341	368	447	500	553	606	750	803	856	909
	de 901 à 1000	304	400	432	529	593	657	721	894	958	1023	1087
	de 1001 à 1100	325	426	460	561	628	696	763	947	1015	1082	1149
	de 1101 à 1200	346	452	489	593	664	734	805	1000	1071	1141	1212
	de 1201 à 1300	367	477	518	625	699	773	847	1053	1127	1201	1275
	de 1301 à 1400	388	503	547	657	734	811	888	1106	1183	1260	1337
	de 1401 à 1500	408	529	576	689	770	850	930	1159	1239	1320	1400
	de 1501 à 1600	451	588	640	771	862	954	1045	1303	1395	1486	1578
	de 1601 à 1700	472	614	669	803	898	992	1087	1356	1451	1545	1640
	de 1701 à 1800	492	639	698	835	933	1031	1129	1409	1507	1605	1703
	de 1801 à 1900	513	665	727	867	968	1069	1171	1462	1563	1664	1765
	de 1901 à 2000	556	724	790	949	1061	1174	1286	1606	1718	1831	1943
	de 2001 à 2100	577	750	819	981	1097	1212	1328	1659	1775	1890	2006
	de 2101 à 2200	597	776	848	1013	1132	1251	1369	1712	1831	1950	2068
	de 2201 à 2300	618	801	877	1045	1167	1289	1411	1765	1887	2009	2131
de 2301 à 2400	639	827	906	1077	1203	1328	1453	1818	1943	2068	2194	

Niches d'une **profondeur de 250 à 400 mm** en coupe à l'onglet **avec fond lamellé-collé en Sapelli**.
Livrée montée, finition huilée ou vernis.

Ne nécessite pas de séparatif

Nécessite un séparatif



Type de niches	Hauteurs	Largeurs										
		≤ 150 mm	151 à 300	301 à 400	401 à 500	501 à 600	601 à 700	701 à 800	801 à 900	901 à 1000	1001 à 1100	1101 à 1200
	≤ 400	189	247	265	324	362	401	439	539	577	616	654
	de 401 à 500	219	282	304	365	407	449	491	606	648	689	731
	de 501 à 600	279	365	397	481	539	596	654	808	866	923	981
	de 601 à 700	309	401	435	523	584	645	705	875	936	997	1058
	de 701 à 800	340	436	474	564	628	693	757	943	1007	1071	1135
	de 801 à 900	370	471	512	606	673	741	808	1010	1078	1145	1212
	de 901 à 1000	429	554	605	721	805	888	972	1212	1295	1379	1462
	de 1001 à 1100	460	590	643	763	850	936	1023	1279	1366	1453	1539
	de 1101 à 1200	490	625	682	805	895	985	1074	1347	1437	1527	1616
	de 1201 à 1300	521	660	721	847	940	1033	1126	1414	1507	1600	1693
	de 1301 à 1400	551	696	759	888	985	1081	1177	1482	1578	1674	1771
de 1401 à 1500	582	731	798	930	1030	1129	1229	1549	1649	1748	1848	
	de 1501 à 1600	641	814	890	1045	1161	1277	1392	1751	1866	1982	2098
	de 1601 à 1700	671	850	929	1087	1206	1325	1443	1818	1937	2056	2175
	de 1701 à 1800	702	885	967	1129	1251	1373	1495	1886	2008	2130	2252
	de 1801 à 1900	732	920	1006	1171	1296	1421	1546	1953	2078	2204	2329
	de 1901 à 2000	792	1004	1099	1286	1427	1568	1710	2155	2296	2437	2579
	de 2001 à 2100	822	1039	1137	1328	1472	1617	1761	2222	2367	2511	2656
	de 2101 à 2200	853	1074	1176	1369	1517	1665	1812	2290	2437	2585	2733
	de 2201 à 2300	883	1109	1214	1411	1562	1713	1864	2357	2508	2659	2810
	de 2301 à 2400	914	1145	1253	1453	1607	1761	1915	2425	2579	2733	2887

Niches lamellé-collé Bambou

Niches d'une **profondeur allant jusqu'à 250 mm** en coupe à l'onglet **avec fond lamellé-collé en Bambou**.
Livrée montée, finition huilée ou vernis.

Ne nécessite pas de séparatif

Nécessite un séparatif 

Type de niches	Hauteurs	Largeurs										
		≤ 150 mm	151 à 300	301 à 400	401 à 500	501 à 600	601 à 700	701 à 800	801 à 900	901 à 1000	1001 à 1100	1101 à 1200
	≤ 400	181	242	263	324	365	406	447	543	584	625	666
	de 401 à 500	210	279	304	370	415	461	506	618	663	709	754
	de 501 à 600	266	359	394	481	543	604	666	814	876	937	999
	de 601 à 700	296	395	435	527	593	659	725	889	955	1021	1087
	de 701 à 800	326	431	476	572	643	713	784	964	1035	1106	1176
	de 801 à 900	355	468	516	618	693	768	843	1040	1115	1190	1265
	de 901 à 1000	411	548	606	730	821	912	1003	1236	1327	1418	1509
	de 1001 à 1100	441	584	647	775	871	966	1062	1311	1407	1502	1598
	de 1101 à 1200	470	621	688	821	921	1021	1121	1386	1486	1586	1686
	de 1201 à 1300	500	657	729	866	971	1076	1180	1461	1566	1670	1775
	de 1301 à 1400	530	693	770	912	1021	1130	1239	1536	1645	1755	1864
	de 1401 à 1500	559	730	811	957	1071	1185	1299	1611	1725	1839	1953
	de 1501 à 1600	615	810	900	1069	1199	1328	1458	1808	1937	2067	2197
	de 1601 à 1700	645	846	941	1115	1249	1383	1517	1883	2017	2151	2285
	de 1701 à 1800	674	883	982	1160	1299	1438	1576	1958	2097	2235	2374
	de 1801 à 1900	704	919	1023	1206	1349	1492	1636	2033	2176	2319	2463
	de 1901 à 2000	760	999	1112	1317	1477	1636	1795	2229	2388	2548	2707
	de 2001 à 2100	790	1035	1153	1363	1527	1691	1854	2304	2468	2632	2796
	de 2101 à 2200	819	1072	1194	1408	1577	1745	1913	2379	2548	2716	2884
	de 2201 à 2300	849	1108	1235	1454	1627	1800	1973	2454	2627	2800	2973
	de 2301 à 2400	878	1145	1276	1499	1677	1854	2032	2530	2707	2884	3062

Niches d'une **profondeur de 250 à 400 mm** en coupe à l'onglet **avec fond lamellé-collé en Bambou**.
Livrée montée, finition huilée ou vernis.

Ne nécessite pas de séparatif

Nécessite un séparatif



Type de niches	Hauteurs	Largeurs										
		≤ 150 mm	151 à 300	301 à 400	401 à 500	501 à 600	601 à 700	701 à 800	801 à 900	901 à 1000	1001 à 1100	1101 à 1200
	≤ 400	256	338	373	447	502	556	611	748	802	857	911
	de 401 à 500	299	388	427	506	565	624	684	843	902	961	1021
	de 501 à 600	379	502	557	666	748	830	911	1121	1203	1285	1367
	de 601 à 700	422	552	612	725	811	898	984	1217	1303	1390	1476
	de 701 à 800	466	602	667	784	875	966	1057	1313	1404	1495	1586
	de 801 à 900	509	652	721	843	939	1034	1130	1408	1504	1599	1695
	de 901 à 1000	589	766	852	1003	1121	1239	1358	1686	1805	1923	2041
	de 1001 à 1100	632	816	906	1062	1185	1308	1430	1782	1905	2028	2150
	de 1101 à 1200	675	866	961	1121	1248	1376	1503	1877	2005	2132	2260
	de 1201 à 1300	718	916	1015	1180	1312	1444	1576	1973	2105	2237	2369
	de 1301 à 1400	762	966	1070	1239	1376	1512	1649	2069	2205	2342	2478
	de 1401 à 1500	805	1016	1125	1299	1440	1581	1722	2164	2305	2446	2587
	de 1501 à 1600	885	1131	1255	1458	1622	1786	1950	2442	2606	2770	2934
	de 1601 à 1700	928	1181	1309	1517	1686	1854	2022	2538	2706	2875	3043
	de 1701 à 1800	971	1231	1364	1576	1749	1922	2095	2633	2806	2979	3152
	de 1801 à 1900	1015	1281	1419	1636	1813	1990	2168	2729	2906	3084	3261
	de 1901 à 2000	1094	1395	1549	1795	1995	2196	2396	3007	3207	3408	3608
	de 2001 à 2100	1138	1445	1603	1854	2059	2264	2469	3103	3308	3512	3717
	de 2101 à 2200	1181	1495	1658	1913	2123	2332	2541	3198	3408	3617	3826
	de 2201 à 2300	1224	1545	1713	1973	2186	2400	2614	3294	3508	3722	3935
	de 2301 à 2400	1267	1595	1767	2032	2250	2469	2687	3389	3608	3826	4045

Niches lamellé-collé Noyer Européen

Niches d'une **profondeur allant jusqu'à 250 mm** en coupe à l'onglet **avec fond lamellé-collé en Noyer EU**. Livrée montée, finition huilée ou vernis.

Ne nécessite pas de séparatif

Nécessite un séparatif



Type de niches	Hauteurs	Largeurs										
		≤ 150 mm	151 à 300	301 à 400	401 à 500	501 à 600	601 à 700	701 à 800	801 à 900	901 à 1000	1001 à 1100	1101 à 1200
	≤ 400	155	206	220	274	308	342	376	457	491	525	559
	de 401 à 500	180	236	254	312	350	387	425	520	558	595	633
	de 501 à 600	228	304	329	406	457	508	559	686	737	788	839
	de 601 à 700	252	335	363	444	499	554	609	748	803	858	913
	de 701 à 800	277	365	397	482	541	599	658	811	869	928	987
	de 801 à 900	301	395	431	520	582	645	707	873	936	998	1060
	de 901 à 1000	350	463	506	614	690	765	841	1040	1115	1191	1266
	de 1001 à 1100	374	493	540	652	731	811	890	1102	1181	1261	1340
	de 1101 à 1200	399	524	574	690	773	856	939	1164	1247	1331	1414
	de 1201 à 1300	423	554	608	728	815	902	988	1227	1314	1401	1487
	de 1301 à 1400	448	584	642	765	856	947	1038	1289	1380	1470	1561
de 1401 à 1500	473	614	676	803	898	992	1087	1351	1446	1540	1635	
	de 1501 à 1600	521	682	750	898	1006	1113	1221	1518	1625	1733	1841
	de 1601 à 1700	545	713	785	936	1047	1159	1270	1580	1692	1803	1915
	de 1701 à 1800	570	743	819	973	1089	1204	1319	1642	1758	1873	1988
	de 1801 à 1900	594	773	853	1011	1130	1249	1368	1705	1824	1943	2062
	de 1901 à 2000	643	841	927	1106	1238	1370	1503	1871	2003	2136	2268
	de 2001 à 2100	667	871	961	1143	1280	1416	1552	1934	2070	2206	2342
	de 2101 à 2200	692	902	995	1181	1321	1461	1601	1996	2136	2276	2415
	de 2201 à 2300	716	932	1029	1219	1363	1506	1650	2058	2202	2346	2489
	de 2301 à 2400	741	962	1063	1257	1404	1552	1699	2121	2268	2415	2563

Niches d'une **profondeur de 250 à 400 mm** en coupe à l'onglet **avec fond lamellé-collé en Noyer EU**.
Livrée montée, finition huilée ou vernis.

Ne nécessite pas de séparatif

Nécessite un séparatif



Type de niches	Hauteurs	Largeurs										
		≤ 150 mm	151 à 300	301 à 400	401 à 500	501 à 600	601 à 700	701 à 800	801 à 900	901 à 1000	1001 à 1100	1101 à 1200
	≤ 400	217	285	311	376	421	467	512	627	673	718	764
	de 401 à 500	253	327	356	425	474	524	573	707	756	805	854
	de 501 à 600	321	423	465	559	627	696	764	941	1009	1077	1145
	de 601 à 700	357	465	510	609	680	752	824	1021	1092	1164	1236
	de 701 à 800	393	507	556	658	733	809	885	1100	1176	1251	1327
	de 801 à 900	429	548	601	707	786	866	945	1179	1259	1338	1418
	de 901 à 1000	497	645	710	841	939	1038	1136	1414	1512	1610	1709
	de 1001 à 1100	533	686	755	890	992	1094	1196	1493	1595	1697	1799
	de 1101 à 1200	569	728	801	939	1045	1151	1257	1573	1678	1784	1890
	de 1201 à 1300	605	769	846	988	1098	1208	1317	1652	1762	1871	1981
	de 1301 à 1400	641	811	891	1038	1151	1264	1378	1731	1845	1958	2071
	de 1401 à 1500	677	852	937	1087	1204	1321	1438	1811	1928	2045	2162
	de 1501 à 1600	745	949	1045	1221	1357	1493	1629	2045	2181	2317	2453
	de 1601 à 1700	781	990	1091	1270	1410	1550	1690	2124	2264	2404	2544
	de 1701 à 1800	817	1032	1136	1319	1463	1607	1750	2204	2347	2491	2635
	de 1801 à 1900	852	1074	1181	1368	1516	1663	1811	2283	2431	2578	2725
	de 1901 à 2000	920	1170	1290	1503	1669	1835	2002	2518	2684	2850	3016
	de 2001 à 2100	956	1212	1335	1552	1722	1892	2062	2597	2767	2937	3107
	de 2101 à 2200	992	1253	1381	1601	1775	1949	2123	2676	2850	3024	3198
	de 2201 à 2300	1028	1295	1426	1650	1828	2005	2183	2756	2933	3111	3289
	de 2301 à 2400	1064	1336	1472	1699	1881	2062	2243	2835	3016	3198	3379

Niches lamellé-collé Teck

Niches d'une **profondeur allant jusqu'à 250 mm** en coupe à l'onglet **avec fond lamellé-collé en Teck**.

Livrée montée, finition huilée ou vernis.

Ne nécessite pas de séparatif

Nécessite un séparatif



Type de niches	Hauteurs	Largeurs										
		≤ 150 mm	151 à 300	301 à 400	401 à 500	501 à 600	601 à 700	701 à 800	801 à 900	901 à 1000	1001 à 1100	1101 à 1200
	≤ 400	185	248	269	332	374	415	457	555	597	639	681
	de 401 à 500	215	285	311	378	425	471	518	632	679	725	772
	de 501 à 600	273	367	402	493	555	618	681	833	896	959	1021
	de 601 à 700	303	404	444	539	606	674	741	910	977	1045	1112
	de 701 à 800	333	441	486	586	658	730	802	986	1058	1131	1203
	de 801 à 900	364	479	528	632	709	785	862	1063	1140	1217	1293
	de 901 à 1000	421	561	619	746	839	932	1025	1264	1357	1450	1543
	de 1001 à 1100	451	598	661	793	891	988	1086	1341	1438	1536	1634
	de 1101 à 1200	482	635	703	839	942	1044	1146	1418	1520	1622	1724
	de 1201 à 1300	512	672	745	886	993	1100	1207	1494	1601	1708	1815
	de 1301 à 1400	542	709	787	932	1044	1156	1267	1571	1682	1794	1906
	de 1401 à 1500	572	746	828	979	1095	1211	1328	1648	1764	1880	1996
	de 1501 à 1600	630	828	920	1093	1226	1358	1491	1849	1981	2114	2246
	de 1601 à 1700	660	866	962	1140	1277	1414	1551	1925	2062	2200	2337
	de 1701 à 1800	690	903	1003	1186	1328	1470	1612	2002	2144	2286	2427
	de 1801 à 1900	720	940	1045	1233	1379	1526	1672	2079	2225	2372	2518
	de 1901 à 2000	778	1022	1137	1347	1510	1673	1835	2280	2442	2605	2768
	de 2001 à 2100	808	1059	1178	1394	1561	1728	1896	2356	2524	2691	2858
	de 2101 à 2200	838	1096	1220	1440	1612	1784	1956	2433	2605	2777	2949
	de 2201 à 2300	868	1133	1262	1487	1663	1840	2017	2510	2686	2863	3040
	de 2301 à 2400	899	1171	1304	1533	1715	1896	2077	2587	2768	2949	3130

Niches d'une **profondeur de 250 à 400 mm** en coupe à l'onglet **avec fond lamellé-collé en Teck**.
Livrée montée, finition huilée ou vernis.

Ne nécessite pas de séparatif

Nécessite un séparatif



Type de niches	Hauteurs	Largeurs										
		≤ 150 mm	151 à 300	301 à 400	401 à 500	501 à 600	601 à 700	701 à 800	801 à 900	901 à 1000	1001 à 1100	1101 à 1200
	≤ 400	262	346	381	457	513	569	625	765	820	876	932
	de 401 à 500	306	397	437	518	578	638	699	862	923	983	1043
	de 501 à 600	388	514	570	681	765	848	932	1147	1230	1314	1398
	de 601 à 700	432	565	626	741	830	918	1006	1244	1333	1421	1509
	de 701 à 800	476	616	681	802	895	988	1081	1342	1435	1528	1621
	de 801 à 900	520	667	737	862	960	1057	1155	1440	1537	1635	1733
	de 901 à 1000	602	784	870	1025	1146	1267	1388	1724	1845	1966	2087
	de 1001 à 1100	647	835	926	1086	1211	1337	1462	1822	1947	2073	2199
	de 1101 à 1200	691	886	982	1146	1276	1407	1537	1920	2050	2180	2310
	de 1201 à 1300	735	937	1038	1207	1342	1476	1611	2017	2152	2287	2422
	de 1301 à 1400	779	988	1093	1267	1407	1546	1686	2115	2254	2394	2533
	de 1401 à 1500	823	1039	1149	1328	1472	1616	1760	2212	2357	2501	2645
	de 1501 à 1600	905	1156	1282	1491	1658	1826	1993	2497	2664	2832	2999
	de 1601 à 1700	949	1207	1338	1551	1723	1895	2067	2595	2767	2939	3111
	de 1701 à 1800	993	1258	1394	1612	1788	1965	2142	2692	2869	3046	3222
	de 1801 à 1900	1038	1310	1450	1672	1853	2035	2216	2790	2971	3153	3334
	de 1901 à 2000	1119	1426	1583	1835	2040	2244	2449	3075	3279	3484	3688
	de 2001 à 2100	1164	1477	1639	1896	2105	2314	2523	3172	3381	3591	3800
	de 2101 à 2200	1208	1529	1694	1956	2170	2384	2598	3270	3484	3698	3911
	de 2201 à 2300	1252	1580	1750	2017	2235	2454	2672	3368	3586	3804	4023
	de 2301 à 2400	1296	1631	1806	2077	2300	2523	2747	3465	3688	3911	4135

Niches lamellé-collé Noyer Américain

Niches d'une **profondeur allant jusqu'à 250 mm** en coupe à l'onglet **avec fond lamellé-collé en Noyer US**. Livrée montée, finition huilée ou vernis.

Ne nécessite pas de séparatif

Nécessite un séparatif







Type de niches	Hauteurs	Largeurs										
		≤ 150 mm	151 à 300	301 à 400	401 à 500	501 à 600	601 à 700	701 à 800	801 à 900	901 à 1000	1001 à 1100	1101 à 1200
	≤ 400	222	300	333	405	457	509	561	681	733	785	837
	de 401 à 500	260	347	385	463	521	578	636	776	834	892	950
	de 501 à 600	329	446	498	602	681	759	837	1021	1099	1177	1255
	de 601 à 700	366	492	550	660	744	828	912	1116	1200	1284	1368
	de 701 à 800	404	539	602	718	808	898	987	1212	1302	1391	1481
	de 801 à 900	442	585	654	776	872	967	1063	1307	1403	1498	1594
	de 901 à 1000	510	684	767	916	1032	1147	1263	1552	1668	1784	1899
	de 1001 à 1100	548	730	819	974	1095	1217	1338	1648	1769	1891	2012
	de 1101 à 1200	586	777	871	1032	1159	1286	1414	1743	1871	1998	2125
	de 1201 à 1300	623	823	923	1089	1223	1356	1489	1839	1972	2105	2238
	de 1301 à 1400	661	869	975	1147	1286	1425	1564	1934	2073	2212	2351
de 1401 à 1500	699	916	1028	1205	1350	1495	1640	2030	2175	2319	2464	
	de 1501 à 1600	767	1015	1140	1345	1510	1675	1840	2274	2439	2605	2770
	de 1601 à 1700	805	1061	1193	1403	1574	1745	1915	2370	2541	2712	2882
	de 1701 à 1800	843	1108	1245	1461	1637	1814	1991	2466	2642	2819	2995
	de 1801 à 1900	880	1154	1297	1519	1701	1883	2066	2561	2743	2926	3108
	de 1901 à 2000	949	1253	1410	1658	1861	2064	2266	2806	3008	3211	3414
	de 2001 à 2100	987	1299	1462	1716	1925	2133	2342	2901	3110	3318	3527
	de 2101 à 2200	1024	1346	1514	1774	1988	2203	2417	2997	3211	3425	3640
	de 2201 à 2300	1062	1392	1566	1832	2052	2272	2492	3092	3312	3532	3752
	de 2301 à 2400	1100	1438	1618	1890	2116	2342	2567	3188	3414	3640	3865

Niches d'une **profondeur de 250 à 400 mm** en coupe à l'onglet **avec fond lamellé-collé en Noyer US**.
Livrée montée, finition huilée ou vernis.

Ne nécessite pas de séparatif

Nécessite un séparatif



Type de niches	Hauteurs	Largeurs										
		≤ 150 mm	151 à 300	301 à 400	401 à 500	501 à 600	601 à 700	701 à 800	801 à 900	901 à 1000	1001 à 1100	1101 à 1200
	≤ 400	318	422	472	561	631	700	769	941	1011	1080	1149
	de 401 à 500	373	486	541	636	712	787	862	1063	1138	1213	1288
	de 501 à 600	472	628	706	837	941	1045	1149	1412	1516	1620	1724
	de 601 à 700	527	692	776	912	1022	1132	1242	1533	1643	1753	1863
	de 701 à 800	582	756	845	987	1103	1219	1335	1655	1771	1886	2002
	de 801 à 900	637	819	915	1063	1184	1306	1427	1776	1898	2020	2141
	de 901 à 1000	736	962	1080	1263	1414	1564	1715	2125	2276	2426	2577
	de 1001 à 1100	791	1026	1149	1338	1495	1651	1807	2247	2403	2560	2716
	de 1101 à 1200	846	1089	1219	1414	1576	1738	1900	2368	2531	2693	2855
	de 1201 à 1300	901	1153	1288	1489	1657	1825	1993	2490	2658	2826	2994
	de 1301 à 1400	956	1217	1358	1564	1738	1912	2085	2612	2785	2959	3133
	de 1401 à 1500	1011	1281	1427	1640	1819	1999	2178	2733	2913	3092	3272
	de 1501 à 1600	1111	1423	1592	1840	2048	2257	2465	3082	3291	3499	3708
	de 1601 à 1700	1166	1487	1662	1915	2130	2344	2558	3204	3418	3632	3846
	de 1701 à 1800	1221	1551	1731	1991	2211	2431	2651	3325	3545	3765	3985
	de 1801 à 1900	1276	1614	1800	2066	2292	2517	2743	3447	3673	3899	4124
	de 1901 à 2000	1375	1757	1965	2266	2521	2776	3031	3796	4051	4305	4560
	de 2001 à 2100	1430	1821	2035	2342	2602	2863	3123	3917	4178	4439	4699
	de 2101 à 2200	1485	1884	2104	2417	2683	2950	3216	4039	4305	4572	4838
	de 2201 à 2300	1540	1948	2174	2492	2764	3036	3309	4161	4433	4705	4977
	de 2301 à 2400	1595	2012	2243	2567	2845	3123	3401	4282	4560	4838	5116



Niches lamellé-collé



Niches Vintage

Niches Vintage Hêtre Nodis

Niches d'une **profondeur allant jusqu'à 250 mm** en coupe à l'onglet **avec fond en Hêtre Nodis**.

Livrée montée, finition huilée ou vernis.

Ne nécessite pas de séparatif

Nécessite un séparatif



Type de niches	Hauteurs	Largeurs										
		≤ 150 mm	151 à 300	301 à 400	401 à 500	501 à 600	601 à 700	701 à 800	801 à 900	901 à 1000	1001 à 1100	1101 à 1200
	≤ 400	140	185	196	245	276	306	336	409	439	469	499
	de 401 à 500	162	212	226	279	312	346	379	464	497	530	564
	de 501 à 600	206	273	292	363	409	454	499	613	658	703	748
	de 601 à 700	227	300	322	397	445	494	542	668	716	765	813
	de 701 à 800	249	327	352	430	482	534	586	723	775	827	878
	de 801 à 900	271	353	382	464	519	574	629	778	833	888	943
	de 901 à 1000	314	415	449	548	615	682	749	927	994	1061	1128
	de 1001 à 1100	336	441	479	582	652	722	792	982	1053	1123	1193
	de 1101 à 1200	358	468	509	615	689	762	836	1038	1111	1185	1258
	de 1201 à 1300	380	495	539	648	725	802	879	1093	1169	1246	1323
	de 1301 à 1400	401	522	569	682	762	842	922	1148	1228	1308	1388
de 1401 à 1500	423	548	599	715	799	882	966	1203	1286	1370	1453	
	de 1501 à 1600	467	609	665	800	895	990	1085	1352	1447	1542	1638
	de 1601 à 1700	488	636	695	833	932	1030	1129	1407	1506	1604	1703
	de 1701 à 1800	510	663	725	867	969	1070	1172	1462	1564	1666	1768
	de 1801 à 1900	532	690	755	900	1005	1110	1216	1517	1623	1728	1833
	de 1901 à 2000	576	751	822	985	1102	1218	1335	1667	1783	1900	2017
	de 2001 à 2100	597	778	852	1018	1138	1259	1379	1722	1842	1962	2082
	de 2101 à 2200	619	804	882	1051	1175	1299	1422	1777	1900	2024	2148
	de 2201 à 2300	641	831	912	1085	1212	1339	1466	1832	1959	2086	2213
	de 2301 à 2400	662	858	942	1118	1249	1379	1509	1887	2017	2148	2278

Niches d'une **profondeur de 250 à 400 mm** en coupe à l'onglet **avec fond en Hêtre Nodis**.
Livrée montée, finition huilée ou vernis.

Ne nécessite pas de séparatif

Nécessite un séparatif



Type de niches	Hauteurs	Largeurs										
		≤ 150 mm	151 à 300	301 à 400	401 à 500	501 à 600	601 à 700	701 à 800	801 à 900	901 à 1000	1001 à 1100	1101 à 1200
	≤ 400	195	255	276	336	376	416	456	559	599	639	679
	de 401 à 500	227	292	316	379	422	466	509	629	672	716	759
	de 501 à 600	288	378	412	499	559	619	679	838	898	959	1019
	de 601 à 700	320	415	452	542	606	669	733	908	972	1035	1099
	de 701 à 800	352	452	492	586	652	719	786	979	1045	1112	1179
	de 801 à 900	384	489	532	629	699	769	839	1049	1119	1189	1259
	de 901 à 1000	445	575	629	749	836	922	1009	1258	1345	1432	1519
	de 1001 à 1100	476	612	669	792	882	972	1063	1328	1418	1508	1599
	de 1101 à 1200	508	648	709	836	929	1023	1116	1398	1492	1585	1679
	de 1201 à 1300	540	685	749	879	976	1073	1170	1468	1565	1662	1759
	de 1301 à 1400	572	722	789	922	1023	1123	1223	1539	1639	1739	1839
	de 1401 à 1500	603	759	829	966	1069	1173	1276	1609	1712	1816	1919
	de 1501 à 1600	665	845	926	1085	1206	1326	1446	1818	1938	2058	2179
	de 1601 à 1700	696	882	966	1129	1252	1376	1500	1888	2012	2135	2259
	de 1701 à 1800	728	918	1006	1172	1299	1426	1553	1958	2085	2212	2339
	de 1801 à 1900	760	955	1046	1216	1346	1476	1606	2028	2159	2289	2419
	de 1901 à 2000	821	1041	1142	1335	1482	1629	1776	2238	2385	2532	2679
	de 2001 à 2100	853	1078	1182	1379	1529	1679	1830	2308	2458	2608	2759
	de 2101 à 2200	884	1115	1222	1422	1576	1730	1883	2378	2532	2685	2839
	de 2201 à 2300	916	1152	1263	1466	1623	1780	1937	2448	2605	2762	2919
	de 2301 à 2400	948	1188	1303	1509	1669	1830	1990	2518	2679	2839	2999

Niches Vintage Frêne olivier Nodis

Niches d'une **profondeur allant jusqu'à 250 mm** en coupe à l'onglet **avec fond en Frêne olivier Nodis**.
Livrée montée, finition huilée ou vernis.

Ne nécessite pas de séparatif

Nécessite un séparatif



Type de niches	Hauteurs	Largeurs										
		≤ 150 mm	151 à 300	301 à 400	401 à 500	501 à 600	601 à 700	701 à 800	801 à 900	901 à 1000	1001 à 1100	1101 à 1200
	≤ 400	148	196	208	260	292	324	356	433	465	497	529
	de 401 à 500	171	224	240	295	331	367	402	492	527	563	599
	de 501 à 600	217	289	310	385	433	481	529	649	698	746	794
	de 601 à 700	240	317	343	421	472	524	575	708	760	811	863
	de 701 à 800	263	346	375	456	511	566	622	767	822	877	932
	de 801 à 900	286	374	407	492	550	609	668	826	884	943	1002
	de 901 à 1000	332	439	477	581	652	724	795	983	1055	1126	1197
	de 1001 à 1100	355	467	509	617	692	766	841	1042	1117	1192	1266
	de 1101 à 1200	378	496	541	652	731	809	887	1101	1179	1258	1336
	de 1201 à 1300	401	524	573	688	770	852	934	1160	1242	1323	1405
	de 1301 à 1400	425	553	605	724	809	895	980	1218	1304	1389	1475
	de 1401 à 1500	448	581	637	759	848	937	1026	1277	1366	1455	1544
	de 1501 à 1600	494	646	708	849	950	1052	1153	1435	1536	1638	1739
	de 1601 à 1700	517	674	740	884	989	1094	1199	1494	1599	1704	1809
	de 1701 à 1800	540	703	772	920	1029	1137	1246	1552	1661	1770	1878
	de 1801 à 1900	563	731	804	956	1068	1180	1292	1611	1723	1835	1948
	de 1901 à 2000	609	796	874	1045	1170	1294	1419	1769	1893	2018	2143
	de 2001 à 2100	632	824	906	1081	1209	1337	1465	1828	1956	2084	2212
	de 2101 à 2200	655	853	939	1116	1248	1380	1512	1886	2018	2150	2281
	de 2201 à 2300	679	881	971	1152	1287	1423	1558	1945	2080	2216	2351
de 2301 à 2400	702	910	1003	1188	1326	1465	1604	2004	2143	2281	2420	

Niches d'une **profondeur de 250 à 400 mm** en coupe à l'onglet **avec fond en Frêne olivier Nodis**.
Livrée montée, finition huilée ou vernis.

Ne nécessite pas de séparatif

Nécessite un séparatif





Type de niches	Hauteurs	Largeurs										
		≤ 150 mm	151 à 300	301 à 400	401 à 500	501 à 600	601 à 700	701 à 800	801 à 900	901 à 1000	1001 à 1100	1101 à 1200
	≤ 400	206	270	293	356	399	441	484	593	636	679	721
	de 401 à 500	240	310	336	402	448	495	541	668	714	760	807
	de 501 à 600	305	401	439	529	593	657	721	890	954	1018	1082
	de 601 à 700	339	440	481	575	643	711	778	965	1032	1100	1167
	de 701 à 800	372	479	524	622	693	764	835	1039	1110	1182	1253
	de 801 à 900	406	518	567	668	743	817	892	1114	1189	1264	1338
	de 901 à 1000	471	610	669	795	887	980	1073	1336	1428	1521	1614
	de 1001 à 1100	505	649	712	841	937	1033	1130	1411	1507	1603	1699
	de 1101 à 1200	539	688	755	887	987	1087	1186	1485	1585	1685	1784
	de 1201 à 1300	572	727	798	934	1037	1140	1243	1560	1663	1767	1870
	de 1301 à 1400	606	766	840	980	1087	1194	1300	1635	1742	1849	1955
	de 1401 à 1500	640	806	883	1026	1137	1247	1357	1710	1820	1930	2041
	de 1501 à 1600	705	897	985	1153	1281	1410	1538	1932	2060	2188	2316
	de 1601 à 1700	738	936	1028	1199	1331	1463	1595	2006	2138	2270	2401
	de 1701 à 1800	772	975	1071	1246	1381	1516	1652	2081	2216	2352	2487
	de 1801 à 1900	806	1014	1114	1292	1431	1570	1709	2156	2295	2433	2572
	de 1901 à 2000	871	1106	1216	1419	1576	1732	1889	2378	2534	2691	2848
	de 2001 à 2100	905	1145	1259	1465	1625	1786	1946	2452	2613	2773	2933
	de 2101 à 2200	938	1184	1302	1512	1675	1839	2003	2527	2691	2855	3018
	de 2201 à 2300	972	1223	1344	1558	1725	1892	2060	2602	2769	2937	3104
	de 2301 à 2400	1006	1262	1387	1604	1775	1946	2117	2677	2848	3018	3189

Niches Vintage Pin de caroline Nodis

Niches d'une **profondeur allant jusqu'à 250 mm** en coupe à l'onglet **avec fond en Pin de caroline Nodis**.
Livrée montée, finition huilée ou vernis.

Ne nécessite pas de séparatif

Nécessite un séparatif 



Type de niches	Hauteurs	Largeurs										
		≤ 150 mm	151 à 300	301 à 400	401 à 500	501 à 600	601 à 700	701 à 800	801 à 900	901 à 1000	1001 à 1100	1101 à 1200
	≤ 400	169	226	244	302	340	378	416	505	543	581	619
	de 401 à 500	197	260	282	344	386	428	470	575	617	659	701
	de 501 à 600	249	335	365	448	505	562	619	758	815	871	928
	de 601 à 700	277	368	403	490	551	612	674	827	888	949	1010
	de 701 à 800	304	402	441	532	598	663	728	897	962	1027	1092
	de 801 à 900	331	436	479	575	644	714	783	966	1036	1105	1174
	de 901 à 1000	384	510	562	679	763	847	931	1149	1233	1318	1402
	de 1001 à 1100	411	544	599	721	809	898	986	1219	1307	1395	1484
	de 1101 à 1200	439	578	637	763	856	948	1041	1288	1381	1473	1566
	de 1201 à 1300	466	611	675	805	902	999	1096	1358	1454	1551	1648
	de 1301 à 1400	494	645	713	847	948	1049	1150	1427	1528	1629	1730
	de 1401 à 1500	521	679	751	889	995	1100	1205	1497	1602	1707	1812
	de 1501 à 1600	574	753	834	993	1113	1233	1353	1680	1800	1920	2040
	de 1601 à 1700	601	787	872	1036	1160	1284	1408	1749	1873	1997	2122
	de 1701 à 1800	628	821	910	1078	1206	1334	1463	1819	1947	2075	2204
	de 1801 à 1900	656	855	948	1120	1252	1385	1518	1888	2021	2153	2286
	de 1901 à 2000	708	929	1030	1224	1371	1519	1666	2071	2218	2366	2513
	de 2001 à 2100	736	963	1068	1266	1418	1569	1721	2141	2292	2444	2595
	de 2101 à 2200	763	997	1106	1308	1464	1620	1775	2210	2366	2522	2677
	de 2201 à 2300	790	1030	1144	1350	1510	1670	1830	2279	2439	2599	2759
de 2301 à 2400	818	1064	1182	1392	1557	1721	1885	2349	2513	2677	2842	

Niches d'une **profondeur de 250 à 400 mm** en coupe à l'onglet **avec fond en Pin de caroline Nodis**.
Livrée montée, finition huilée ou vernis.

Ne nécessite pas de séparatif

Nécessite un séparatif



Type de niches	Hauteurs	Largeurs										
		≤ 150 mm	151 à 300	301 à 400	401 à 500	501 à 600	601 à 700	701 à 800	801 à 900	901 à 1000	1001 à 1100	1101 à 1200
	≤ 400	239	315	345	416	466	517	567	695	745	796	846
	de 401 à 500	279	361	396	470	525	580	635	783	838	892	947
	de 501 à 600	354	467	517	619	695	770	846	1042	1118	1193	1269
	de 601 à 700	394	514	567	674	754	834	913	1130	1210	1290	1370
	de 701 à 800	434	560	618	728	812	897	981	1219	1303	1387	1471
	de 801 à 900	474	606	668	783	871	960	1048	1307	1396	1484	1572
	de 901 à 1000	548	712	789	931	1041	1150	1260	1566	1675	1785	1894
	de 1001 à 1100	588	759	839	986	1100	1213	1327	1654	1768	1882	1995
	de 1101 à 1200	628	805	890	1041	1159	1277	1394	1743	1861	1979	2096
	de 1201 à 1300	668	851	941	1096	1218	1340	1462	1831	1953	2075	2197
	de 1301 à 1400	708	898	991	1150	1277	1403	1529	1920	2046	2172	2299
	de 1401 à 1500	748	944	1042	1205	1336	1466	1597	2008	2139	2269	2400
	de 1501 à 1600	823	1050	1162	1353	1505	1657	1808	2267	2418	2570	2722
	de 1601 à 1700	863	1097	1213	1408	1564	1720	1875	2355	2511	2667	2823
	de 1701 à 1800	903	1143	1263	1463	1623	1783	1943	2444	2604	2764	2924
	de 1801 à 1900	943	1189	1314	1518	1682	1846	2010	2532	2696	2861	3025
	de 1901 à 2000	1018	1296	1435	1666	1851	2036	2222	2791	2976	3161	3347
	de 2001 à 2100	1058	1342	1485	1721	1910	2100	2289	2879	3069	3258	3448
	de 2101 à 2200	1098	1388	1536	1775	1969	2163	2356	2968	3161	3355	3549
	de 2201 à 2300	1138	1434	1586	1830	2028	2226	2424	3056	3254	3452	3650
	de 2301 à 2400	1178	1481	1637	1885	2087	2289	2491	3145	3347	3549	3751

Niches Vintage Chêne Nodis

Niches d'une **profondeur allant jusqu'à 250 mm** en coupe à l'onglet **avec fond en Chêne Nodis**.

Livrée montée, finition huilée ou vernis.

Ne nécessite pas de séparatif

Nécessite un séparatif



Type de niches	Hauteurs	Largeurs										
		≤ 150 mm	151 à 300	301 à 400	401 à 500	501 à 600	601 à 700	701 à 800	801 à 900	901 à 1000	1001 à 1100	1101 à 1200
	≤ 400	167	222	240	297	334	371	408	496	533	571	608
	de 401 à 500	194	256	277	338	379	421	462	564	606	647	688
	de 501 à 600	245	329	358	440	496	552	608	744	800	856	912
	de 601 à 700	272	362	396	482	542	602	661	813	872	932	992
	de 701 à 800	299	395	433	523	587	651	715	881	945	1009	1073
	de 801 à 900	326	428	470	564	633	701	769	949	1017	1085	1153
	de 901 à 1000	378	502	551	667	749	832	915	1129	1211	1294	1377
	de 1001 à 1100	405	535	588	708	795	882	968	1197	1284	1370	1457
	de 1101 à 1200	431	568	626	749	840	931	1022	1265	1356	1447	1538
	de 1201 à 1300	458	601	663	791	886	981	1076	1333	1428	1523	1618
	de 1301 à 1400	485	634	700	832	931	1030	1129	1401	1500	1600	1699
	de 1401 à 1500	512	667	737	873	977	1080	1183	1470	1573	1676	1779
	de 1501 à 1600	564	740	818	976	1093	1211	1329	1649	1767	1885	2003
	de 1601 à 1700	591	773	856	1017	1139	1261	1382	1718	1839	1961	2083
	de 1701 à 1800	617	806	893	1058	1184	1310	1436	1786	1912	2038	2164
	de 1801 à 1900	644	839	930	1100	1230	1360	1490	1854	1984	2114	2244
	de 1901 à 2000	696	913	1011	1202	1346	1491	1636	2034	2178	2323	2468
	de 2001 à 2100	723	946	1048	1243	1392	1541	1689	2102	2251	2399	2548
	de 2101 à 2200	750	979	1086	1285	1437	1590	1743	2170	2323	2476	2629
	de 2201 à 2300	777	1012	1123	1326	1483	1640	1797	2238	2395	2552	2709
de 2301 à 2400	803	1045	1160	1367	1528	1689	1850	2306	2468	2629	2790	

Niches d'une **profondeur de 250 à 400 mm** en coupe à l'onglet **avec fond en Chêne Nodis**.
Livrée montée, finition huilée ou vernis.

Ne nécessite pas de séparatif

Nécessite un séparatif



Type de niches	Hauteurs	Largeurs										
		≤ 150 mm	151 à 300	301 à 400	401 à 500	501 à 600	601 à 700	701 à 800	801 à 900	901 à 1000	1001 à 1100	1101 à 1200
	≤ 400	235	309	339	408	458	507	557	682	732	781	831
	de 401 à 500	274	355	389	462	516	569	623	769	823	876	930
	de 501 à 600	348	459	507	608	682	756	831	1023	1097	1172	1246
	de 601 à 700	387	505	557	661	740	818	897	1110	1188	1267	1345
	de 701 à 800	426	550	606	715	798	880	963	1197	1279	1362	1444
	de 801 à 900	465	595	656	769	856	942	1029	1283	1370	1457	1544
	de 901 à 1000	539	700	774	915	1022	1129	1237	1538	1645	1752	1860
	de 1001 à 1100	578	745	824	968	1080	1191	1303	1624	1736	1847	1959
	de 1101 à 1200	617	791	873	1022	1138	1253	1369	1711	1827	1942	2058
	de 1201 à 1300	656	836	923	1076	1195	1315	1435	1798	1918	2037	2157
	de 1301 à 1400	696	882	972	1129	1253	1377	1501	1885	2008	2132	2256
de 1401 à 1500	735	927	1022	1183	1311	1439	1567	1971	2099	2227	2355	
	de 1501 à 1600	808	1031	1141	1329	1477	1626	1775	2226	2374	2523	2672
	de 1601 à 1700	848	1077	1190	1382	1535	1688	1841	2312	2465	2618	2771
	de 1701 à 1800	887	1122	1240	1436	1593	1750	1907	2399	2556	2713	2870
	de 1801 à 1900	926	1168	1289	1490	1651	1812	1973	2486	2647	2808	2969
	de 1901 à 2000	1000	1272	1408	1636	1817	1999	2181	2740	2922	3104	3285
	de 2001 à 2100	1039	1318	1457	1689	1875	2061	2247	2827	3013	3199	3384
	de 2101 à 2200	1078	1363	1507	1743	1933	2123	2313	2914	3104	3294	3484
	de 2201 à 2300	1117	1408	1556	1797	1991	2185	2379	3000	3194	3389	3583
	de 2301 à 2400	1157	1454	1606	1850	2049	2247	2445	3087	3285	3484	3682



Niches Vintage Chêne Industriel

Niches d'une **profondeur allant jusqu'à 250 mm** en coupe à l'onglet **avec fond en Chêne Industriel**.
Livrée montée, finition huilée ou vernis.

Ne nécessite pas de séparatif

Nécessite un séparatif



Type de niches	Hauteurs	Largeurs										
		≤ 150 mm	151 à 300	301 à 400	401 à 500	501 à 600	601 à 700	701 à 800	801 à 900	901 à 1000	1001 à 1100	1101 à 1200
	≤ 400	184	246	268	330	372	413	455	553	595	636	678
	de 401 à 500	214	284	310	376	423	469	516	629	676	722	769
	de 501 à 600	271	365	401	490	553	615	678	829	892	955	1017
	de 601 à 700	301	402	443	537	604	671	738	906	973	1040	1108
	de 701 à 800	331	439	485	583	655	727	799	982	1054	1126	1198
	de 801 à 900	361	476	526	629	706	783	859	1059	1136	1212	1289
	de 901 à 1000	418	558	618	743	836	929	1022	1259	1352	1444	1537
	de 1001 à 1100	449	595	659	790	887	985	1082	1335	1433	1530	1628
	de 1101 à 1200	479	632	701	836	938	1040	1142	1412	1514	1616	1718
	de 1201 à 1300	509	669	743	882	989	1096	1203	1489	1595	1702	1809
	de 1301 à 1400	539	706	785	929	1040	1152	1263	1565	1676	1788	1899
	de 1401 à 1500	569	743	826	975	1091	1207	1323	1642	1758	1874	1990
	de 1501 à 1600	626	825	917	1089	1221	1354	1486	1842	1974	2106	2238
	de 1601 à 1700	656	862	959	1136	1272	1409	1546	1918	2055	2192	2329
	de 1701 à 1800	687	899	1001	1182	1323	1465	1606	1995	2136	2278	2419
	de 1801 à 1900	717	936	1043	1228	1374	1521	1667	2071	2217	2364	2510
	de 1901 à 2000	774	1017	1134	1342	1505	1667	1829	2271	2433	2596	2758
	de 2001 à 2100	804	1055	1175	1389	1556	1723	1890	2348	2515	2682	2849
	de 2101 à 2200	834	1092	1217	1435	1607	1778	1950	2424	2596	2768	2939
	de 2201 à 2300	864	1129	1259	1481	1658	1834	2010	2501	2677	2853	3030
de 2301 à 2400	894	1166	1301	1528	1709	1890	2071	2577	2758	2939	3120	

Niches d'une **profondeur de 250 à 400 mm** en coupe à l'onglet **avec fond en Chêne Industriel**.
Livrée montée, finition huilée ou vernis.

Ne nécessite pas de séparatif

Nécessite un séparatif



Type de niches	Hauteurs	Largeurs										
		≤ 150 mm	151 à 300	301 à 400	401 à 500	501 à 600	601 à 700	701 à 800	801 à 900	901 à 1000	1001 à 1100	1101 à 1200
	≤ 400	260	344	380	455	511	567	622	762	817	873	929
	de 401 à 500	304	395	435	516	576	636	697	859	919	980	1040
	de 501 à 600	386	511	568	678	762	845	929	1142	1226	1310	1393
	de 601 à 700	430	562	624	738	827	915	1003	1240	1328	1416	1504
	de 701 à 800	474	613	680	799	892	984	1077	1337	1430	1523	1616
	de 801 à 900	518	664	735	859	957	1054	1151	1435	1532	1630	1727
	de 901 à 1000	599	780	868	1022	1142	1263	1384	1718	1839	1959	2080
	de 1001 à 1100	644	831	924	1082	1207	1333	1458	1816	1941	2066	2191
	de 1101 à 1200	688	882	979	1142	1272	1402	1532	1913	2043	2173	2303
	de 1201 à 1300	732	934	1035	1203	1337	1472	1606	2011	2145	2280	2414
	de 1301 à 1400	776	985	1091	1263	1402	1541	1681	2108	2247	2386	2526
	de 1401 à 1500	820	1036	1146	1323	1467	1611	1755	2205	2349	2493	2637
	de 1501 à 1600	901	1152	1279	1486	1653	1820	1987	2489	2656	2823	2990
	de 1601 à 1700	945	1203	1335	1546	1718	1890	2061	2586	2758	2930	3101
	de 1701 à 1800	989	1254	1391	1606	1783	1959	2135	2684	2860	3036	3213
	de 1801 à 1900	1033	1305	1446	1667	1848	2029	2210	2781	2962	3143	3324
	de 1901 à 2000	1115	1421	1579	1829	2034	2238	2442	3064	3269	3473	3677
	de 2001 à 2100	1159	1472	1635	1890	2099	2307	2516	3162	3371	3580	3788
	de 2101 à 2200	1203	1523	1690	1950	2163	2377	2590	3259	3473	3686	3900
	de 2201 à 2300	1247	1574	1746	2010	2228	2447	2665	3357	3575	3793	4011
	de 2301 à 2400	1291	1625	1802	2071	2293	2516	2739	3454	3677	3900	4122

Niches Vintage Chêne 1^{er} choix

Niches d'une **profondeur allant jusqu'à 250 mm** en coupe à l'onglet **avec fond en Chêne 1^{er} choix**.

Livrée montée, finition huilée ou vernis.

Ne nécessite pas de séparatif

Nécessite un séparatif







Type de niches	Hauteurs	Largeurs										
		≤ 150 mm	151 à 300	301 à 400	401 à 500	501 à 600	601 à 700	701 à 800	801 à 900	901 à 1000	1001 à 1100	1101 à 1200
	≤ 400	199	267	293	359	404	450	496	602	647	693	739
	de 401 à 500	232	308	339	409	460	511	562	686	736	787	838
	de 501 à 600	293	396	438	533	602	670	739	903	971	1040	1108
	de 601 à 700	326	437	484	584	658	731	805	986	1060	1134	1207
	de 701 à 800	359	477	530	635	713	792	871	1070	1149	1228	1306
	de 801 à 900	392	518	575	686	769	853	937	1154	1238	1322	1405
	de 901 à 1000	454	606	675	809	911	1012	1114	1371	1473	1574	1676
	de 1001 à 1100	487	647	720	860	967	1073	1180	1455	1562	1668	1775
	de 1101 à 1200	520	687	766	911	1023	1134	1246	1539	1650	1762	1874
	de 1201 à 1300	553	728	812	962	1079	1195	1312	1622	1739	1856	1973
	de 1301 à 1400	586	769	858	1012	1134	1256	1378	1706	1828	1950	2072
	de 1401 à 1500	619	809	903	1063	1190	1317	1444	1790	1917	2044	2171
	de 1501 à 1600	680	897	1003	1187	1332	1477	1621	2007	2152	2297	2442
	de 1601 à 1700	713	938	1048	1238	1388	1538	1687	2091	2241	2391	2541
	de 1701 à 1800	746	979	1094	1289	1444	1599	1753	2175	2330	2485	2640
	de 1801 à 1900	779	1019	1140	1339	1499	1659	1819	2259	2419	2579	2739
	de 1901 à 2000	841	1108	1239	1463	1641	1819	1997	2476	2653	2831	3009
	de 2001 à 2100	874	1148	1285	1514	1697	1880	2063	2559	2742	2925	3108
	de 2101 à 2200	907	1189	1331	1565	1753	1941	2129	2643	2831	3019	3207
	de 2201 à 2300	940	1230	1376	1616	1809	2002	2195	2727	2920	3113	3306
	de 2301 à 2400	973	1270	1422	1666	1865	2063	2261	2811	3009	3207	3405

Niches d'une **profondeur de 250 à 400 mm** en coupe à l'onglet **avec fond en Chêne 1^{er} choix**.
Livrée montée, finition huilée ou vernis.

Ne nécessite pas de séparatif

Nécessite un séparatif



Type de niches	Hauteurs	Largeurs										
		≤ 150 mm	151 à 300	301 à 400	401 à 500	501 à 600	601 à 700	701 à 800	801 à 900	901 à 1000	1001 à 1100	1101 à 1200
	≤ 400	282	374	415	496	557	618	679	830	891	952	1013
	de 401 à 500	331	430	476	562	628	694	760	937	1003	1069	1135
	de 501 à 600	419	556	621	739	830	922	1013	1245	1337	1428	1520
	de 601 à 700	467	612	682	805	901	998	1094	1352	1449	1545	1642
	de 701 à 800	515	668	743	871	973	1074	1176	1459	1560	1662	1764
	de 801 à 900	564	724	804	937	1044	1150	1257	1565	1672	1779	1886
	de 901 à 1000	652	850	949	1114	1246	1378	1510	1874	2006	2138	2270
	de 1001 à 1100	700	906	1010	1180	1317	1454	1592	1981	2118	2255	2392
	de 1101 à 1200	748	962	1071	1246	1388	1531	1673	2087	2230	2372	2514
	de 1201 à 1300	797	1018	1132	1312	1460	1607	1754	2194	2341	2489	2636
	de 1301 à 1400	845	1073	1193	1378	1531	1683	1835	2301	2453	2605	2758
	de 1401 à 1500	893	1129	1254	1444	1602	1759	1917	2407	2565	2722	2880
	de 1501 à 1600	981	1256	1399	1621	1804	1987	2170	2716	2899	3082	3264
	de 1601 à 1700	1030	1311	1460	1687	1875	2063	2251	2823	3010	3198	3386
	de 1701 à 1800	1078	1367	1521	1753	1946	2140	2333	2929	3122	3315	3508
	de 1801 à 1900	1126	1423	1582	1819	2018	2216	2414	3036	3234	3432	3630
	de 1901 à 2000	1214	1550	1727	1997	2220	2444	2667	3344	3568	3791	4015
	de 2001 à 2100	1263	1605	1788	2063	2291	2520	2748	3451	3680	3908	4137
	de 2101 à 2200	1311	1661	1849	2129	2362	2596	2830	3558	3791	4025	4259
	de 2201 à 2300	1359	1717	1910	2195	2433	2672	2911	3664	3903	4142	4381
	de 2301 à 2400	1407	1773	1971	2261	2505	2748	2992	3771	4015	4259	4503

Niches Vintage Iroko Nodis



Niches d'une **profondeur allant jusqu'à 250 mm** en coupe à l'onglet **avec fond en Iroko Nodis**.

Livrée montée, finition huilée ou vernis.

Ne nécessite pas de séparatif

Nécessite un séparatif



Type de niches	Hauteurs	Largeurs										
		≤ 150 mm	151 à 300	301 à 400	401 à 500	501 à 600	601 à 700	701 à 800	801 à 900	901 à 1000	1001 à 1100	1101 à 1200
	≤ 400	174	233	253	312	351	390	429	522	561	600	639
	de 401 à 500	203	268	292	355	399	443	486	594	637	681	725
	de 501 à 600	257	345	378	463	522	581	639	783	842	900	959
	de 601 à 700	285	380	417	507	570	633	696	855	918	981	1044
	de 701 à 800	314	415	456	550	618	685	753	927	994	1062	1129
	de 801 à 900	342	450	495	594	666	738	810	998	1070	1142	1214
	de 901 à 1000	396	527	581	701	788	876	963	1187	1275	1362	1449
	de 1001 à 1100	424	562	620	745	836	928	1020	1259	1351	1442	1534
	de 1101 à 1200	453	597	660	788	884	980	1076	1331	1427	1523	1619
	de 1201 à 1300	481	632	699	832	932	1033	1133	1403	1504	1604	1704
	de 1301 à 1400	509	666	738	876	980	1085	1190	1475	1580	1684	1789
	de 1401 à 1500	538	701	777	919	1028	1137	1246	1547	1656	1765	1874
	de 1501 à 1600	592	778	863	1027	1151	1275	1400	1736	1860	1985	2109
	de 1601 à 1700	620	813	902	1070	1199	1328	1456	1808	1937	2065	2194
	de 1701 à 1800	649	848	941	1114	1247	1380	1513	1880	2013	2146	2279
	de 1801 à 1900	677	883	981	1158	1295	1432	1570	1952	2089	2227	2364
	de 1901 à 2000	731	960	1066	1265	1418	1570	1723	2141	2293	2446	2599
	de 2001 à 2100	759	995	1106	1309	1466	1623	1780	2213	2370	2527	2684
	de 2101 à 2200	788	1030	1145	1352	1514	1675	1836	2285	2446	2607	2769
	de 2201 à 2300	816	1065	1184	1396	1562	1727	1893	2357	2522	2688	2854
de 2301 à 2400	844	1100	1223	1440	1610	1780	1950	2429	2599	2769	2939	

Niches d'une **profondeur de 250 à 400 mm** en coupe à l'onglet **avec fond en Iroko Nodis**.
Livrée montée, finition huilée ou vernis.

Ne nécessite pas de séparatif

Nécessite un séparatif



Type de niches	Hauteurs	Largeurs										
		≤ 150 mm	151 à 300	301 à 400	401 à 500	501 à 600	601 à 700	701 à 800	801 à 900	901 à 1000	1001 à 1100	1101 à 1200
	≤ 400	246	325	357	429	482	534	586	718	770	823	875
	de 401 à 500	288	373	410	486	543	600	656	810	866	923	980
	de 501 à 600	365	483	535	639	718	796	875	1077	1155	1234	1312
	de 601 à 700	406	530	587	696	779	862	945	1169	1251	1334	1417
	de 701 à 800	448	578	639	753	840	927	1014	1260	1347	1434	1522
	de 801 à 900	489	626	692	810	901	993	1084	1352	1443	1535	1626
	de 901 à 1000	566	736	817	963	1076	1190	1303	1619	1732	1846	1959
	de 1001 à 1100	608	784	869	1020	1137	1255	1373	1711	1828	1946	2064
	de 1101 à 1200	649	832	921	1076	1198	1320	1442	1802	1924	2046	2168
	de 1201 à 1300	690	880	974	1133	1259	1386	1512	1894	2020	2147	2273
	de 1301 à 1400	732	928	1026	1190	1320	1451	1582	1985	2116	2247	2378
de 1401 à 1500	773	976	1078	1246	1381	1517	1652	2077	2212	2347	2482	
	de 1501 à 1600	850	1086	1203	1400	1557	1714	1870	2344	2501	2658	2815
	de 1601 à 1700	892	1134	1255	1456	1618	1779	1940	2436	2597	2759	2920
	de 1701 à 1800	933	1182	1308	1513	1679	1844	2010	2527	2693	2859	3024
	de 1801 à 1900	975	1230	1360	1570	1740	1910	2080	2619	2789	2959	3129
	de 1901 à 2000	1052	1339	1485	1723	1915	2107	2299	2886	3078	3270	3462
	de 2001 à 2100	1093	1387	1537	1780	1976	2172	2368	2978	3174	3370	3567
	de 2101 à 2200	1134	1435	1590	1836	2037	2237	2438	3070	3270	3471	3671
	de 2201 à 2300	1176	1483	1642	1893	2098	2303	2508	3161	3366	3571	3776
	de 2301 à 2400	1217	1531	1694	1950	2159	2368	2578	3253	3462	3671	3880

Niches Vintage Noyer Nodis

Niches d'une **profondeur allant jusqu'à 250 mm** en coupe à l'onglet **avec fond en Noyer Nodis**.

Livrée montée, finition huilée ou vernis.

Ne nécessite pas de séparatif

Nécessite un séparatif



Type de niches	Hauteurs	Largeurs										
		≤ 150 mm	151 à 300	301 à 400	401 à 500	501 à 600	601 à 700	701 à 800	801 à 900	901 à 1000	1001 à 1100	1101 à 1200
	≤ 400	211	284	313	382	431	480	529	642	691	740	789
	de 401 à 500	246	328	362	436	491	545	600	731	786	840	895
	de 501 à 600	311	421	468	568	642	715	789	962	1036	1109	1183
	de 601 à 700	347	465	517	623	701	780	859	1052	1131	1210	1289
	de 701 à 800	382	508	566	677	761	846	930	1142	1226	1311	1395
	de 801 à 900	417	552	615	731	821	911	1001	1232	1322	1411	1501
	de 901 à 1000	482	646	722	863	972	1081	1190	1463	1572	1680	1789
	de 1001 à 1100	518	689	770	918	1032	1146	1260	1553	1667	1781	1895
	de 1101 à 1200	553	733	819	972	1092	1211	1331	1642	1762	1882	2001
	de 1201 à 1300	589	776	868	1026	1152	1277	1402	1732	1857	1982	2107
	de 1301 à 1400	624	820	917	1081	1211	1342	1473	1822	1952	2083	2214
de 1401 à 1500	659	863	966	1135	1271	1407	1543	1912	2048	2184	2320	
	de 1501 à 1600	724	957	1073	1267	1422	1577	1732	2143	2298	2453	2608
	de 1601 à 1700	760	1001	1121	1322	1482	1642	1803	2232	2393	2553	2714
	de 1701 à 1800	795	1044	1170	1376	1542	1708	1874	2322	2488	2654	2820
	de 1801 à 1900	831	1088	1219	1430	1602	1773	1944	2412	2583	2755	2926
	de 1901 à 2000	896	1181	1326	1562	1753	1943	2133	2643	2833	3024	3214
	de 2001 à 2100	931	1225	1375	1617	1812	2008	2204	2733	2929	3124	3320
	de 2101 à 2200	967	1268	1424	1671	1872	2074	2275	2823	3024	3225	3426
	de 2201 à 2300	1002	1312	1473	1725	1932	2139	2346	2912	3119	3326	3532
	de 2301 à 2400	1037	1355	1521	1780	1992	2204	2416	3002	3214	3426	3639



Niches d'une **profondeur de 250 à 400 mm** en coupe à l'onglet **avec fond en Noyer Nodis.**

Livrée montée, finition huilée ou vernis.

Ne nécessite pas de séparatif

Nécessite un séparatif



Type de niches	Hauteurs	Largeurs										
		≤ 150 mm	151 à 300	301 à 400	401 à 500	501 à 600	601 à 700	701 à 800	801 à 900	901 à 1000	1001 à 1100	1101 à 1200
	≤ 400	300	398	444	529	594	659	725	886	952	1017	1082
	de 401 à 500	352	458	509	600	670	741	812	1001	1071	1142	1213
	de 501 à 600	446	593	664	789	886	984	1082	1330	1428	1526	1623
	de 601 à 700	497	653	730	859	963	1066	1169	1444	1547	1651	1754
	de 701 à 800	549	712	795	930	1039	1148	1256	1558	1667	1776	1885
	de 801 à 900	601	772	860	1001	1115	1229	1343	1672	1787	1901	2015
	de 901 à 1000	695	907	1015	1190	1331	1473	1614	2001	2143	2284	2426
	de 1001 à 1100	746	967	1081	1260	1407	1554	1701	2116	2263	2409	2556
	de 1101 à 1200	798	1026	1146	1331	1483	1636	1788	2230	2382	2535	2687
	de 1201 à 1300	850	1086	1211	1402	1560	1717	1875	2344	2502	2660	2817
	de 1301 à 1400	901	1146	1276	1473	1636	1799	1962	2458	2622	2785	2948
	de 1401 à 1500	953	1206	1342	1543	1712	1881	2049	2573	2741	2910	3079
	de 1501 à 1600	1047	1341	1497	1732	1928	2124	2320	2902	3097	3293	3489
	de 1601 à 1700	1098	1400	1562	1803	2004	2206	2407	3016	3217	3418	3620
	de 1701 à 1800	1150	1460	1627	1874	2080	2287	2494	3130	3337	3544	3750
	de 1801 à 1900	1202	1520	1693	1944	2157	2369	2581	3244	3456	3669	3881
	de 1901 à 2000	1296	1655	1848	2133	2373	2612	2851	3573	3813	4052	4291
	de 2001 à 2100	1347	1715	1913	2204	2449	2694	2939	3688	3932	4177	4422
	de 2101 à 2200	1399	1774	1978	2275	2525	2775	3026	3802	4052	4302	4552
	de 2201 à 2300	1451	1834	2044	2346	2601	2857	3113	3916	4172	4427	4683
	de 2301 à 2400	1502	1894	2109	2416	2677	2939	3200	4030	4291	4552	4814

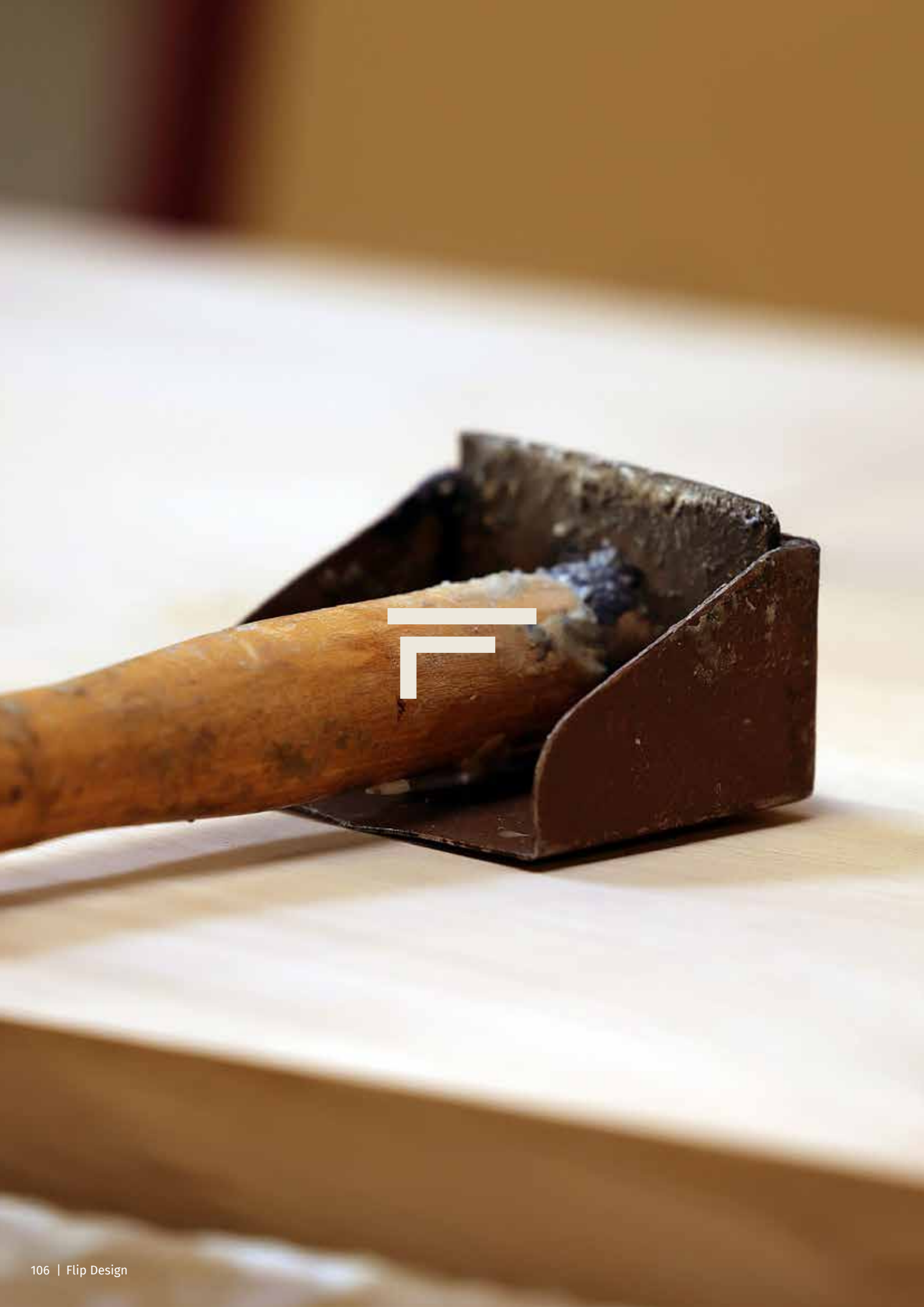



Options et accessoires





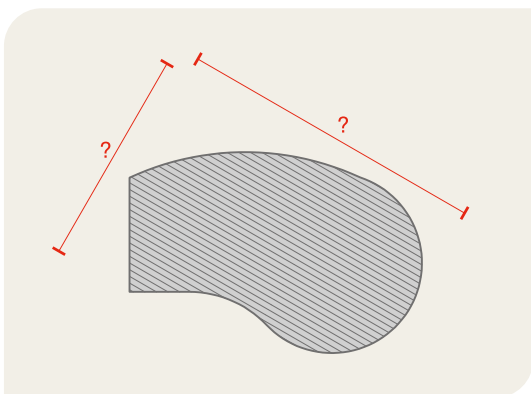
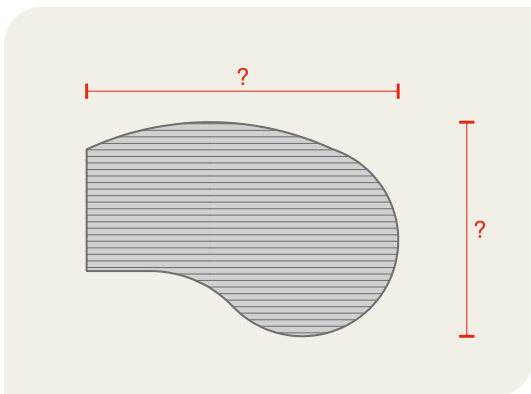

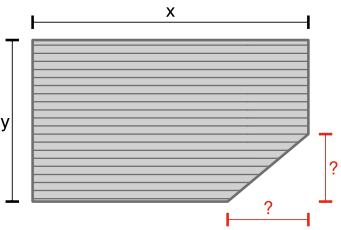
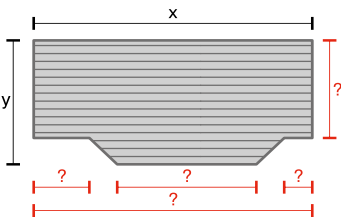
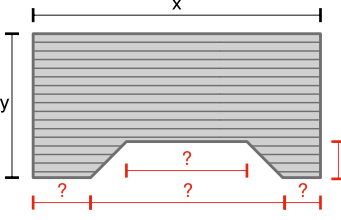
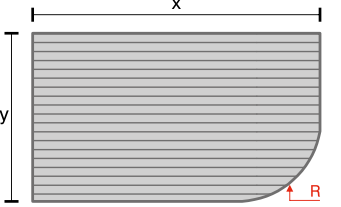
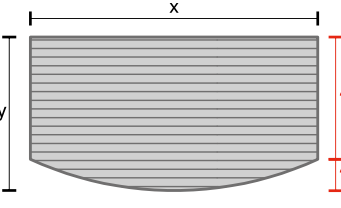
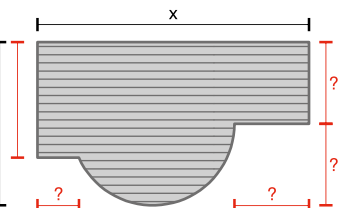



Plans de travail spéciaux

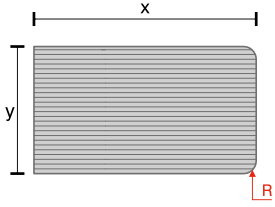
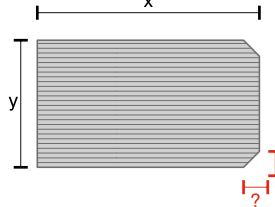

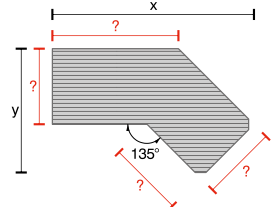
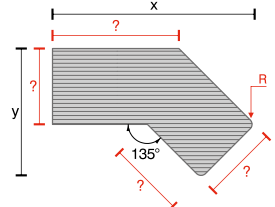

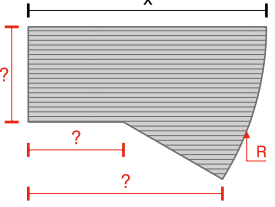
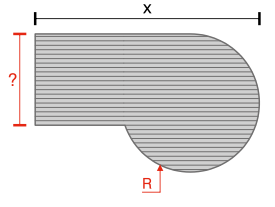
Types de mises en forme	Illustrations	Références	Points
Plan à pan coupé		PCT	40
Plan en avancée à pans coupés		APC	59
Plan en recul à pans coupés		RPC	88
Plan arrondi terminal		PAT	40
Plan galbé		PLG	88
Plan en avancée galbée		PAG	118

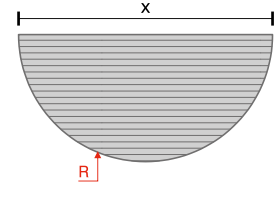
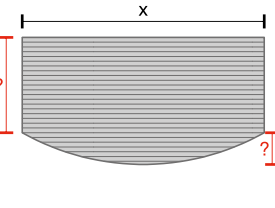

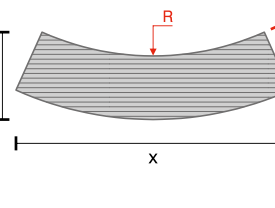
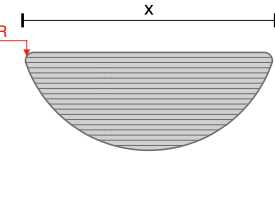

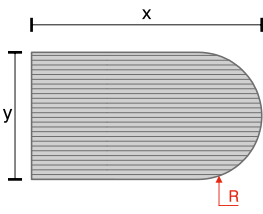

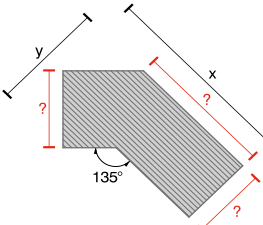
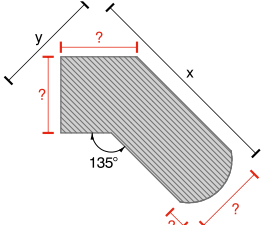
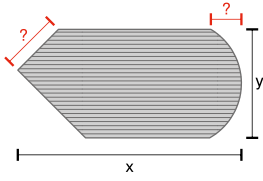
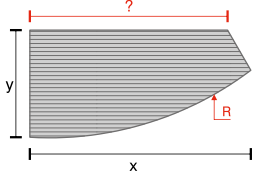
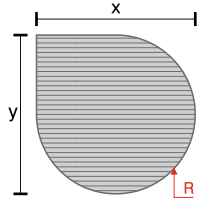
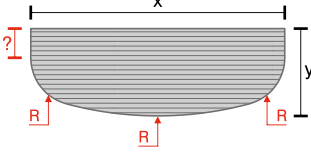
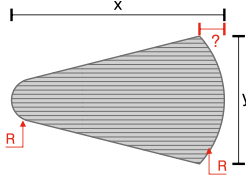
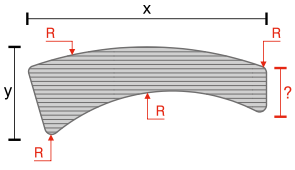

Le prix de l'option (ou des options) est à ajouter au prix de la surface du plan de travail.

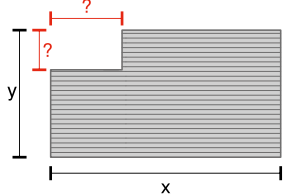
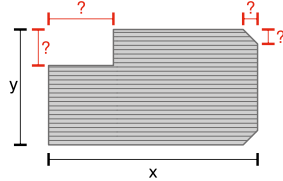
Mises en forme

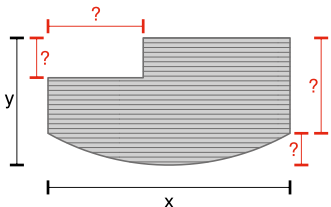
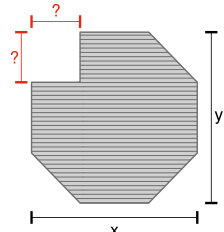
Types de mises en forme	Références - Points		Références - Points	
				
	MEF2B	59	MEF2C	59
				
	MEF8A	157	MEF8C	157
				
	MEF7C	137	MEF7A	137
				
	MEF2E	59	MEF4B	88
				
	MEF6B	137	MEF7B	98

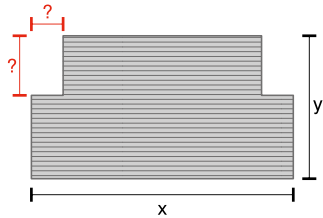
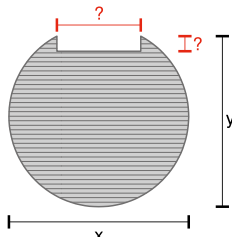
Références - Points		Références - Points		Références - Points	
				 <p data-bbox="1002 1176 1441 1384">Le fil du bois doit toujours être utilisé dans sa plus grande longueur pour des raisons de stabilité.</p>	
MEF2D	59				
					
MEF7H	137	MEF9A	177		
					
MEF6H	118	MEF6I	118		
					
MEF2F	59	MEF7I	98	MEF8D	157
		<p data-bbox="638 1859 1061 1899">Pour calculer le prix des plateaux :</p> <ul data-bbox="638 1904 1316 2049" style="list-style-type: none"> > reportez vous au tarif de base au m² suivant l'essence, l'épaisseur, le travail des chants et la finition ; > ajoutez ensuite la plus value de mise en forme correspondante. 			
MEF10A	236				

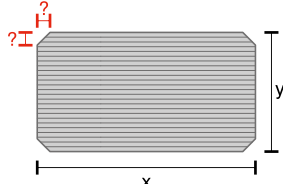
Mises en forme spéciales

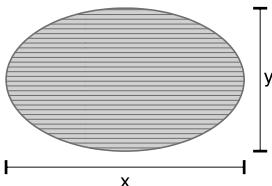
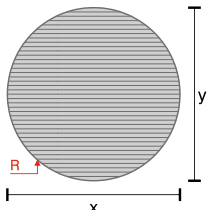
Types de mises en forme	Références - Points		Références - Points	
<p>Tables en incrustation</p> 		<p>MEF2G</p> <p>59</p>		<p>MEF6D</p> <p>118</p>
<p>Tables en incrustation</p> 		<p>MEF8A</p> <p>137</p>		<p>MEF6F</p> <p>118</p>
<p>Incrustation double</p> 		<p>MEF6J</p> <p>118</p>		<p>MEF6K</p> <p>118</p>
<p>Plateaux de table</p> 		<p>MEF3A</p> <p>79</p>		<p>MEF3B</p> <p>79</p>
<p>Plateaux de table</p> 		<p>MEF7D</p> <p>118</p>		<p>MEF5B</p> <p>59</p>

En plus de ces formes les plus fréquentes, nous pouvons, bien-sûr, réaliser avec notre bureau de style des **idées beaucoup plus audacieuses selon vos plans.**

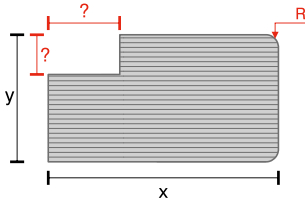
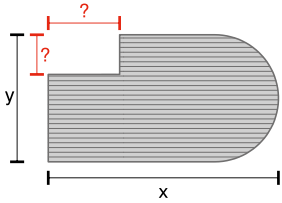
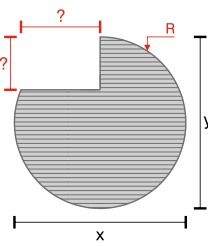
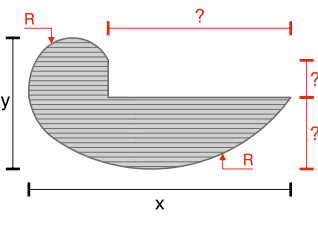
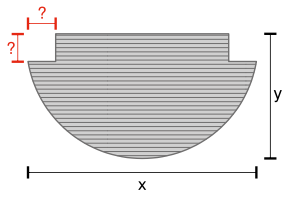
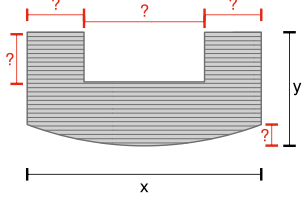
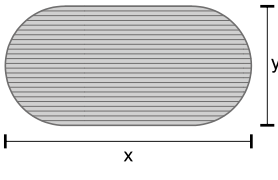
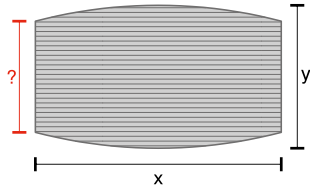
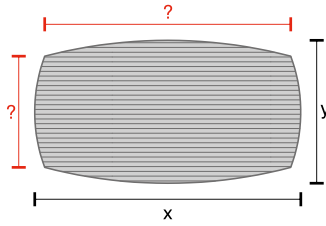
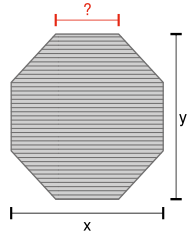
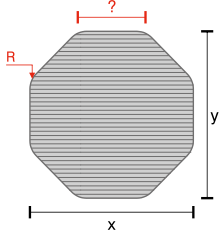
Références - Points		Références - Points		Références - Points	
	MEF6C	118		MEF6A	118
	MEF6G	118		MEF10B	236
	MEF7G	137		MEF8B	157
	MEF4A	88		MEF6L	118
	MEF9B	177		MEF3C	79
	MEF7J	137	<div data-bbox="901 353 1444 1164" data-label="Image"> </div> <div data-bbox="901 1164 1444 1377" data-label="Text"> <p>Le fil du bois doit toujours être utilisé dans sa plus grande longueur pour des raisons de stabilité.</p> </div>		
<div data-bbox="885 1780 1444 2094" data-label="Text"> <p>Au delà de certaines dimensions, prévoir des renforts métalliques incrustés dans l'épaisseur du plateau pour éviter d'éventuelles déformations.</p> </div>					



Piètements bois : pieds carrés en lamellé-collé et en gamme vintage

Nous pouvons **réaliser sur mesure tous styles de pied en bois massif** sur simple demande.
Le tarif comprend l'ajustage, le système de fixation sous plan et le vérin de réglage.

	Section	Jusqu'à 400 mm	de 401 à 800 mm	de 801 à 1000 mm	de 1001 à 1200 mm
Chêne nodis ou Chêne lamellé collé	Section 60 x 60 (CPQ66**)	44	79	96	114
	Section 80 x 80 (CPQ88**)	64	118	146	173
	Section 100 x 100 (CPQ1010**)	113	217	269	321
Hêtre nodis ou Hêtre lamellé collé	Section 60 x 60 (HPQ66**)	37	64	78	92
	Section 80 x 80 (HPQ88**)	51	93	114	135
	Section 100 x 100 (HPQ1010**)	94	177	219	261

Piètements bois : gamme lamellé-collé et vintage

Nous pouvons **réaliser sur mesure tous styles de pied en bois massif** sur simple demande.



Longueur	Jusqu'à 400 mm	de 401 à 700 mm	de 701 à 900 mm	de 901 à 1200 mm
Hauteur	Chêne			
Jusqu'à 400 mm	156	199	227	270
de 401 à 800 mm	213	256	284	327
de 801 à 1000 mm	241	284	312	355
de 1001 à 1200 mm	270	312	341	384
Hauteur	Hêtre			
Jusqu'à 400 mm	129	162	184	216
de 401 à 800 mm	173	205	227	260
de 801 à 1000 mm	195	227	249	282
de 1001 à 1200 mm	216	249	271	304

Le tarif comprend l'ajustage, le système de fixation sous plan et les patins de finition.
Section 80 x 30 mm ou 80 x 40 mm suivant dimension du projet. Autre essence disponible sur demande.

Pied central étoile bois	Dimension	Standard 1430 x 680 x 710 mm	Hors standard
	Pied Chêne étoile	section 150 x 40	
	937 (PBETOILEG1C)	1 171 (PBETOILEG2C)	
Pied Hêtre étoile	section 150 x 40		
	777 (PBETOILEG1H)	972 (PBETOILEG2H)	

Convient pour un plateau d'une longueur de 1600 à 1900 mm et d'une largeur de 800 à 900 mm.
Le tarif comprend l'ajustage, le système de fixation sous plan et le vérin de réglage.
Section modifiée suivant la dimension du projet. Autre essence disponible sur demande.

Piètements métal

Nous pouvons **réaliser sur mesure tous styles de pied** sur simple demande. Possibilité de section différente et autre couleur finition RAL sur demande pour l'ensemble des piétements en métal.

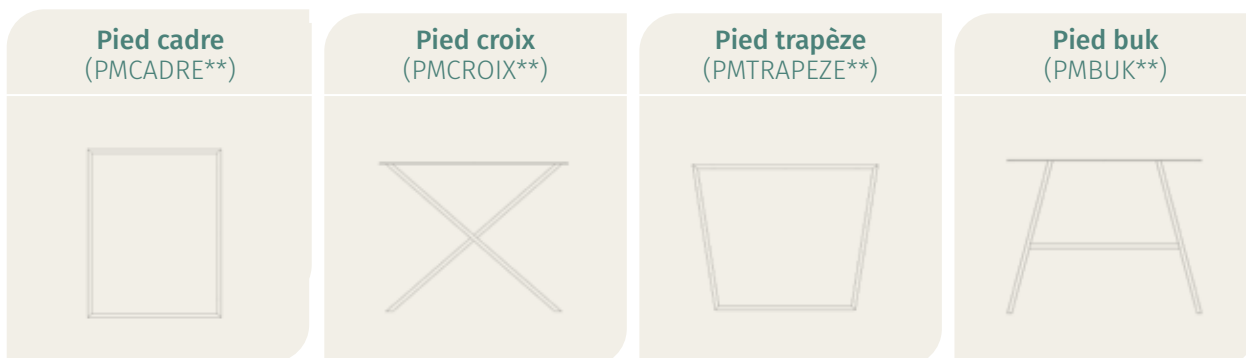

Longueur	Jusqu'à 400 mm	de 401 à 700 mm	de 701 à 900 mm	de 901 à 1200 mm
Hauteur	Section 80 x 20			
Jusqu'à 400 mm	288	300	308	320
de 401 à 800 mm	304	316	324	336
de 800 à 1000 mm	312	324	332	344
de 1001 à 1200 mm	320	332	340	353
Hauteur	Section 80 x 40			
Jusqu'à 400 mm	292	306	315	329
de 401 à 800 mm	311	325	334	348
de 800 à 1000 mm	320	334	343	357
de 1001 à 1200 mm	329	343	353	367

Le tarif comprend le thermo laquage RAL, l'ajustage, le système de fixation sous plan et les patins de finition.

Pied carré et incliné
(PMCARRE**) (PMINCLI**)



Hauteur	Jusqu'à 400 mm	de 401 à 700 mm	de 701 à 900 mm	de 901 à 1200 mm
Section 60x30 mm	113	116	119	122
Section 60x60 mm	115	119	122	127
Section 80x40 mm	115	119	122	127
Section 80x80 mm	121	130	136	145

Le tarif comprend le thermo laquage RAL, l'ajustage, le système de fixation sous plan et le vérin de réglage.



**Thermo laquage RAL
Mat Standard**

- RAL 1015 (beige)
- RAL 3004 (rouge basque)
- RAL 5010 (bleu)
- RAL 6005 (vert)
- RAL 7015 (gris ardoise)
- RAL 7016 (gris anthracite)
- RAL 7022 (gris terre d'ombre)
- RAL 7035 (gris clair)
- RAL 8014 (brun)
- RAL 9003 (blanc sécurité)
- RAL 9010 (blanc pur)
- RAL 9016 (blanc signalisation)
- RAL 9005 (noir)

Pied central étoile			
	Pied étoile dimension standard	PMETOILEG1	840
	Pied étoile dimension hors standard (uniquement sur demande)	PMETOILEG2	1100

Dimension standard : 1450x710x710 mm / **Section :** 60x30 mm (autre section possible sur demande)

Convient pour un plateau d'une longueur de 1600 à 1900 mm et d'une largeur de 800 à 900 mm. Le tarif comprend le thermo laquage RAL standard, l'ajustage, le système de fixation sous plan et le vérin de réglage.

Pied central petite étoile			
	Pied petite étoile dimension standard	PMETOILEP1	760
	Pied petite étoile dimension hors standard (uniquement sur demande)	PMETOILEP2	990

Dimension standard : 740x710x710 mm / **Section :** 60x30 mm (autre section possible sur demande)

Convient pour un plateau d'une dimension comprise entre 800x800 mm et 1000x1000 mm. Le tarif comprend le thermo laquage RAL standard, l'ajustage, le système de fixation sous plan et le vérin de réglage.

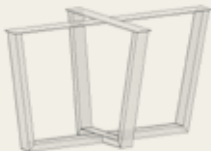
Pied central quadri			
	Pied quadri dimension standard	PMQUADRIG1	600
	Pied quadri dimension hors standard (uniquement sur demande)	PMQUADRIG2	750

Dimension standard : 1400x700x710 mm / **Section :** 80x40 mm (autre section possible sur demande)

Convient pour un plateau d'une longueur de 1600 à 1900 mm et de 800 à 900 mm. Le tarif comprend le thermo laquage RAL standard, l'ajustage, le système de fixation sous plan et les patins de finition.





Pied pyramide			
	Pied pyramide dimension standard	PMPYRAG1	450
	Pied pyramide dimension hors standard (uniquement sur demande)	PMPYRAG2	560

Dimension standard : 700x700x710 mm / **Section :** 60x60 mm

Convient pour un plateau d'une dimension comprise entre 800x800 mm et 1000x1000 mm. Le tarif comprend le thermo laquage RAL standard, l'ajustage, le système de fixation sous plan et le vérin de réglage.



Fixations invisibles

Type de fixations invisibles	Références	Points	
FIXATIONS INVISIBLES PAR CONSOLES Épaisseur minimum 19 mm Profondeur maximum 250 mm <i>Prévoir une fixation tous le 500 mm</i> <i>Poids maximum par fixation environ 20 kg</i>	FIXINV	42 l'unité	
FIXATIONS INVISIBLES PAR RAINURES Rainure arrêtées sur minimum 2 côtés Fourniture de "U" aluminium brut ou tasseau bois pré-percé	FIXRAININV	26 /ml	
FIXATION EN SIFFLET POUR NICHE AVEC FOND	FIXSIFF	62 l'unité	
FIXATION ENTAILLÉ POUR NICHE	FIXINVME	169 la paire	

— Fixation par support invisible thermolaqué pour plan d'épaisseur 32, 42 ou 65 mm

- > Profondeur maximum 600 mm
- > Perçage robinetterie et évacuation compris

(Chiffrer les m² de plan choisi et ajouter le fixation en fonction de la longueur).



Consoles	Références	Points
CONSOLE POUR PLAN DE 800 À 1200 MM	FIXCONS2	328 l'unité
CONSOLE POUR PLAN DE 1201 À 1600 MM	FIXCONS3	434 l'unité
CONSOLE POUR PLAN DE 1601 À 2000 MM	FIXCONS4	540 l'unité



Finitions : vernis, huiles et teintes

Toutes nos finitions sont **réalisées en 3 couches sur chaque face**, les chants et les découpes sont traités avec attention pour la tenue et la durabilité de vos plans de travail.

LES VERNIS

La finition vernis est plus étanche grâce à son pouvoir filmogène. Adapté à toute destination, il demande peu d'entretien.

Cette finition est fortement recommandée pour les plans de salle de bain et les plans de cuisine avec cuve sous plan ou égouttoir rainuré. Cependant les vernis apprécient peu la chaleur, veuillez à placer toute source de chaleur sur un dessous de plat.

De plus le vernis est plus sensible à la rayure et la réparation est plus délicate, exigeant une intervention lourde.

NOS PRODUITS

Vernis Acrylique naturel mat (FINVA1710) :

compatible avec toutes les essences de bois, il réchauffe le ton de celui-ci (rendu semblable à la finition huilée naturel).

Vernis Hydro naturel mat (FINVH1720) :

compatible avec toutes les essences de bois, hormis le noyer, cette finition garde la couleur naturelle du bois.

LES HUILES

La finition huilée donne une teinte et une patine magnifique à l'usage.

Adaptée à toute destination, sa résistance va s'accroître au fil des entretiens.

Tous les 2 ou 3 mois la première année, les entretiens seront plus espacés au fil du temps.

Il est primordial de veiller à celui-ci pour garantir une bonne tenue dans le temps, surtout au niveau de zone humide.

Cette finition présente l'avantage de faciliter les réparations en cas de petit dommage.

NOS PRODUITS
L'huile naturelle (FINHNO1716) : compatible avec toutes les essences de bois, elle réchauffe le ton de celui-ci (rendu semblable à la finition vernis acrylique).
L'huile blanche (FINHBB1712) : cette finition éclaircit la couleur des bois.
L'huile cire (FINCR1717) : elle conserve totalement la teinte naturelle du bois. Très résistante avec un entretien semblable à un vernis.

LES TEINTES ET FINITIONS SPÉCIALES

Principalement exécutées sur le chêne, elles permettront de s'harmoniser à vos projets. Nous pouvons réaliser un contre typage de vos teintes sur échantillons afin de répondre au mieux à vos attentes.

Teinte standard Flip Design	62 /m²
Teinte brossée standard Flip Design	83 /m²
Forfait contre typage sur échantillon (CONTRETYP)	125 l'unité
Teinte suivant contre typage (FINSPE)	83 /m²
Finition brossée (FINBROSSE)	42 /m²



Produits d'entretien et de mise en œuvre

Chaque commande est accompagnée d'une notice de pose.

NOS PRODUITS
<p>Huile d'entretien (FDBIO) : 39 l'unité Huile biologique d'entretien. Applicable au chiffon, livrée avec mode d'emploi. Flacon de 250 ml.</p>
<p>Kit rénovation finition Huilée (RENOV) : 96 l'unité Comprenant huile d'imprégnations (250 ml), abrasif et huile de finition (500 ml) avec notice d'utilisation.</p>
<p>Huile cire d'entretien (KITHC) : 39 l'unité Huile cire d'entretien. Applicable au chiffon, livrée avec mode d'emploi. Flacon de 250 ml.</p>
<p>Kit retouche et rénovation huile cire (KITHCR) : 55 l'unité Huile cire de retouche ou rénovation, applicable au pinceau. Livrée avec mode d'emploi. Comprenant un flacon de 500 ml + catalyseur, chiffon et abrasif.</p>
<p>Kit retouche et rénovation vernis acrylique (KITVA) : 55 l'unité Vernis de retouche ou rénovation, applicable au pinceau. Livré avec mode d'emploi. Comprenant un flacon de 250 ml + catalyseur 10 % et abrasif.</p>
<p>Kit totale rénovation vernis acrylique (KITVAR) : 116 l'unité Comprenant : Vernis Acrylique fond dur (500 ml) + catalyseur 20 % pour 1^{ère} et 2^{ème} couche, vernis acrylique de finition (250 ml) + catalyseur 10 % et abrasif. Applicable au pistolet ou pinceau. Livré avec mode d'emploi.</p>
<p>Kit retouche et rénovation vernis hydro (KITVR) : 55 l'unité Vernis de retouche ou rénovation, applicable au pinceau. Livré avec mode d'emploi. Comprenant un flacon de 250 ml + catalyseur 10 % et abrasif.</p>
<p>Kit pour l'étanchéité des découpes (VED) : 38 l'unité Comprenant vernis hydro monocomposant en pot de 125 ml. 1 pinceau plat. 1 bande isolante d'adhésif aluminium longueur 5 m, ép. 5 µ. Livré avec mode d'emploi.</p>

Commandes, transport et garantie

POUR BIEN COMMANDER

Toutes vos commandes peuvent être passées par courrier ou par e-mail directement à la société ou par l'intermédiaire de nos commerciaux.

Afin de nous permettre de traiter au mieux et au plus vite vos commandes, prenez soin de préciser :

- l'essence choisie ;
- l'épaisseur des différentes pièces ;
- le travail des chants ;
- les usinages éventuels ;
- la finition souhaitée ;
- la teinte si vous en voulez une ;
- lames étroites ou larges.

Joindre systématiquement un plan côté mentionnant toutes les dimensions et les détails nécessaires.

En cas de besoin, joindre également une perspective. Pour votre première commande, nous vous adressons un document d'ouverture de compte à nous retourner rempli.

TRANSPORT

Participation frais de port et emballage (forfait par commande) :

- France métropolitaine - 100 l'unité ;
- Corse - 400 l'unité ;
- Belgique/Luxembourg - 120 l'unité ;
- Autres destinations - nous consulter.

GARANTIE

Notre garantie est de 2 ans.

Elle ne s'applique qu'aux façons que nous avons réalisées.

Toute modification faite sur nos produits fait perdre le bénéfice de notre garantie.

Conformément à la loi du 12 mai 1980, nous nous réservons la propriété des marchandises vendues jusqu'au paiement complet du prix par l'acheteur.

FLIP DESIGN

Flip Design a été **créée en 1979** à Puycelsi dans le Tarn (81).
À ses débuts l'entreprise fabriquait des tables et des chaises pour le secteur professionnel de l'ameublement. Rapidement, elle s'est repositionnée sur le secteur de la cuisine, en particulierité dans la conception de plan de travail en bois massif.

Elle a été **pionnière dans l'usage du bois lamellé-collé** sur ce marché en France.
Elle propose depuis quelques années une gamme en bois de fil appelée «Vintage».
Son expérience lui confère aujourd'hui une position de **leader dans la fabrication de plan de travail sur mesure en bois massif**.

Son professionnalisme lui permet de proposer des solutions d'aménagements sur mesure, fonctionnelles et esthétiques. Le soin et la maîtrise apportés à la fabrication et à la finition sont un gage de qualité à l'intention d'une clientèle exigeante et attentive.

Chaque commande est traitée à l'unité. **La fabrication est artisanale** : chacune des créations est montée, ajustée et finie dans ses ateliers, puis contrôlée. Les plateaux sont ensuite livrés démontés afin d'en faciliter le transport jusqu'aux chantiers.

Pourquoi le bois ?

Le bois est incontestablement l'un des matériaux les mieux **adapté aux nouvelles configurations de l'habitat**. Il s'adapte à tous les styles de décoration, du classique au contemporain. Le bois s'associe harmonieusement à tous les autres matériaux et **apporte chaleur et confort**.

Les plans de travail en bois massif offrent un large choix de textures naturelles et de coloris, et se prêtent, grâce à leur souplesse d'utilisation, aux **projets les plus personnels et les plus originaux**.





Notre atelier

Constamment à la recherche de nouvelles innovations, **l'équipe Flip design développe sans cesse de nouveaux produits** pour répondre aux exigences de ses clients.

Son **nouvel atelier de métallerie** en est le parfait exemple : il permet de répondre à une demande de piètement et de structures métalliques, intégralement sur mesure, adaptés aux conditions particulières de chaque projet.

Comme pour les plans de travail, les fabrications métalliques sont dessinées, fabriquées et finies de façon unitaires. La finition thermolaquée leur confère un haut niveau de qualité, de tenue et de finesse.

Le pouvoir d'innovation de Flip design n'a pas de limite, laissez-vous surprendre !



Conditions générales de vente

I. Clause générale

Toute commande emporte de plein droit de la part de nos clients leur adhésion sans réserve aux conditions générales de vente énoncées ci-dessous qui sont reconnues seules valables.

II. Commandes

Notre acceptation d'une commande est matérialisée par l'envoi d'une CONFIRMATION DE COMMANDE. La fabrication est réalisée en conformité avec la confirmation de commande. Toute modification ou annulation de commande intervenant après réception de la confirmation de commande nécessite notre accord.

III. Modifications

Nous nous réservons le droit de faire toute modification de détail dans la fabrication et la présentation de nos modèles. Les teintes que nous proposons ne sont qu'indicatives ; aucune contestation à ce sujet ne pourra être acceptée.

IV. Délais

4.1 : Nos délais de livraison ne sont donnés qu'à titre indicatif. Aucun retard ne pourra constituer un motif d'annulation ou de demande de dommages et intérêts d'aucune sorte.

4.2 : Les livraisons sont effectuées les jours ouvrables dans les locaux du client ou dans un autre local professionnel indiqué par le client, sans qu'un jour précis ou une heure déterminée puissent être garantis.

V. Transport et livraisons

5.1 : Toutes nos marchandises voyagent aux risques et périls du destinataire. Nos fournitures sont toujours considérées comme prises et agréées par l'acheteur dans nos usines. En conséquence, les risques relatifs à la chose vendue passent à la charge de l'acheteur dès l'expédition ou l'enlèvement.

5.2 : Le destinataire doit, à réception et en présence du représentant du transporteur, vérifier si le matériel livré est conforme en nature et quantité à celui indiqué par les documents de livraison et vérifier l'état du matériel, même si les emballages paraissent intacts. En cas de manquant ou de dégâts apparents, il doit préciser sur les documents de transport qui lui sont présentés le détail des avaries subies par le matériel, faire toutes réserves utiles et confirmer ces réserves au transporteur par lettre recommandée dans le délai de 48 heures, conformément aux dispositions légales et conventionnelles. Il doit en informer dans les 48 heures la société FLIP, et lui adresser copie des documents comportant les observations ayant reçu le visa du transporteur.

5.3 : Sauf constat et réserves effectuées comme ci-dessus, le matériel est réputé livré complet, conforme et en bon état. Aucune marchandise expédiée ou livrée conformément à la commande ne pourra donner lieu à reprise ou échange. A fortiori, tout produit monté ou ayant commencé à être monté est réputé conforme à la commande.

VI. Garantie - responsabilités

6.1 : Les installations, neuves ou anciennes, dans lesquelles sont incorporés nos produits, doivent être conçues et réalisées conformément aux normes DTU en vigueur, aux règles de l'art et aux prescriptions figurant dans nos prospectus, catalogues et notices d'installation.

6.2 : Le bois étant un matériau naturel, chaque plan de travail ou élément complémentaire peut comporter une nuance et un veinage différent, qui ne peuvent être considérés comme défaut, ni donner lieu à refus ou à diminution de prix. Le bois est un matériau vivant, nos fabrications en bois de fil peuvent subir, dans des conditions normales d'utilisation, de légers retraits, gonflements ou déformations, n'excédant pas 1% de leur longueur ou de leur largeur qui ne peuvent être considérées comme des défauts ni donner lieu à l'application de nos garanties.

Les dimensions de nos fabrications en bois de bout comme les billots ne sont pas garanties.

6.3 : Nos plans, meubles et accessoires sont garantis 2 ans contre tout défaut de fabrication. Toute modification apportée à nos fabrications entraîne de plein droit et sans mise en demeure l'annulation de la garantie. Nos fabrications en bois de bout ne sont pas garanties.

6.4 : Cette garantie ne couvre pas les conséquences de conditions d'installation ou d'utilisation anormales, mais uniquement les diverses sollicitations d'usage courant dans la pièce de destination. Pour pouvoir invoquer le bénéfice de la garantie, l'acheteur doit nous aviser sans retard des déficiences qu'il impute au matériel et nous donner toute facilité pour procéder à leur constatation et pour y apporter remède. Il doit en outre s'abstenir, sauf accord écrit de notre part, d'effectuer lui-même ou de faire effectuer par un tiers les réparations.

6.5 : Notre garantie est strictement limitée à la reprise pour mise en conformité gratuite, en nos usines, de la pièce reconnue défectueuse ou à la fourniture gratuite, en nos usines, de la pièce remplaçant celle reconnue défectueuse si la mise en conformité est jugée impossible par notre service après vente.

La prise en charge de la marchandise défectueuse par notre transporteur, se fera uniquement en lieu où celle-ci a été initialement livrée. La marchandise devra être correctement emballée pour permettre le transport.

6.6 : La réparation, la modification ou le remplacement des pièces pendant la période de garantie ne peuvent avoir pour effet de prolonger le délai de garantie du matériel.

Nos prix s'entendent hors contribution relative aux coûts de gestion des déchets d'éléments d'ameublement, prévue à l'article L.541-10-6 du code de l'environnement, en vigueur à compter du 1^{er} mai 2013.

VII. Facturation

La facturation est faite au tarif en vigueur au moment de l'établissement de la confirmation de commande si la livraison est faite dans les quatre semaines qui suivent. Si le client demande un délai supérieur, le tarif en vigueur à la date de livraison s'applique.

VIII. Paiement

8.1 : Nos factures sont payables par lettre de change relevé, acceptée ou remise directement en banque, à 30 jours fin de mois. Le règlement comptant, dans les 10 jours qui suivent la facturation, donne droit à un escompte de 2%.

Le retard de règlement entraîne :

- l'application d'une indemnité de 40 € pour frais de recouvrement, conformément à la loi n° 2012-387 du 22 mars 2012 et au décret n° 2012-2115 du 2 octobre 2012 ; une indemnisation complémentaire pourra être demandée sur justification ;

- l'application de pénalités de retard à un taux égal au taux d'intérêt appliqué par la Banque centrale européenne à son opération de refinancement la plus récente majoré de 10 points de pourcentage ou, s'il est supérieur, à un taux égal à trois fois le taux d'intérêt légal ;

- s'il y a lieu, la suppression de l'escompte.

8.2 : Des incidents de paiement ou l'obtention de renseignements défavorables sur un client nous autorise à refuser toute commande ou à demander un règlement anticipé.

8.3 : Les frais facturés par notre banque pour impayé, quelque soit le mode de règlement utilisé, seront refacturés au client. Il en est de même des frais de réclamation pour le report de la date d'échéance d'une lettre de change demandée par le client et que nous aurions acceptée.

8.4 : En cas d'intervention contentieuse, une indemnité égale à 20% de la somme impayée pourra être exigée à titre de dommages et intérêts. Tous les frais de justice et honoraires quels qu'ils soient exposés pour le recouvrement de la créance seront en outre à la charge du débiteur.

IX. Clause de réserve de propriété

Nous nous réservons la propriété des marchandises jusqu'au paiement complet du prix par l'acheteur (Loi du 12 mai 1980). Notre droit de revendication porte aussi bien sur les marchandises que sur leur prix si elles ont déjà été revendues. Toutefois, le risque de la marchandise sera transféré à l'acheteur dès l'expédition.

X. Cas de force majeure

La survenance d'un cas de force majeure a pour effet de suspendre l'exécution des obligations contractuelles de la société FLIP. Est un cas de force majeure tout événement indépendant de la volonté de la société FLIP faisant obstacle à son fonctionnement normal au stade de la fabrication ou de l'expédition des produits. Constituent notamment des cas de force majeure les grèves totales ou partielles entravant la bonne marche de la société FLIP ou celle de l'un de ses fournisseurs, sous-traitants ou transporteurs ainsi que l'interruption des transports, de la fourniture d'énergie, de matières premières ou de pièces détachées.

XI. Juridiction

En cas de litige ou contestation, le Tribunal de Commerce d'Albi sera seul compétent, quel que soit le lieu de livraison.

XII. Réglementation applicable

Toutes les ventes conclues par la société FLIP sont soumises à la loi française.

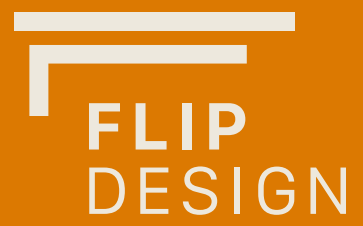

T 05 63 33 13 39
flip@flipdesign.fr
www.flipdesign.fr

